

STIHL[®]

STIHL KM 94 R

Uputstvo za upotrebu



Sadržaj

KombiSistem	2
Uz ovo uputstvo za upotrebu	2
Sigurnosne napomene i radna tehnika	3
Dozvoljeni KombiAlati	7
Ugradnja kružnog držača	7
Gorivo	8
Sipanje goriva	9
Startovanje / gašenje motora	10
Radne napomene	12
Zamena filtera za vazduh	12
Podešavanje karburatora	13
Svećica	13
Čuvanje uređaja	14
Provera i održavanje od strane korisnika	14
Provera i održavanje kod specijalizovanog prodavca	15
Napomene za održavanje i negu	16
Svesti habanje na minimum i izbeći oštećenja	18
Važni sastavni delovi	19
Tehnički podaci	20
Napomene za popravke	21
Uklanjanje	21
EU izjava o usaglašenosti	21

Poštovani korisniče,

hvala Vam što ste se odlučili za kvalitetni proizvod firme STIHL.

Ovaj proizvod je izrađen savremenim tehnološkim postupkom, uz primenu opsežnih mera za obezbeđivanje kvaliteta. Mi se trudimo da učinimo sve da bi ste bili zadovoljni ovim uređajem i da bi ste se njime služili bez problema.

Ukoliko imate pitanja u vezi Vašeg uređaja, molimo Vas da se obratite Vašem prodavcu ili direktno našem distributeru.

Vaš



Dr. Nikolas Stihl

STIHL®

KombiSistem

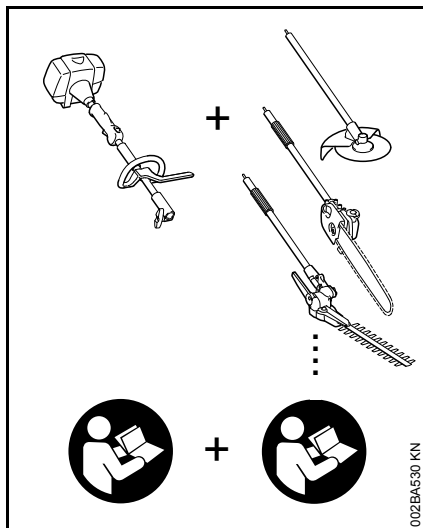

Kod KombiSistema STIHL, različiti KombiMotori i KombiAlati sklapaju se u jedan motorni uređaj. Funkcionalna jedinica koja se sastoji od KombiMotora i KombiAlata se u ovom uputstvu za upotrebu naziva motornim uređajem.

Sledstveno, uputstva za upotrebu za KombiMotor i za KombiAlat čine celokupno uputstvo za upotrebu za motorni uređaj.

Pre prvog puštanja u rad pročitajte pažljivo **oba** uputstva za upotrebu i čuvajte ih na sigurnom za kasniju upotrebu.

Uz ovo uputstvo za upotrebu

Piktogrami

Piktogrami, koji se nalaze na uređaju, objašnjeni su u ovom uputstvu za upotrebu.

Sledeći piktogrami se mogu naći na uređaju, u zavisnosti od uređaja i opremljenosti.



Rezervoar za gorivo;
mešavina benzina i
motornog ulja

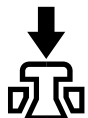

Aktiviranje ventila za
dekompresiju



Ručna pumpa za gorivo

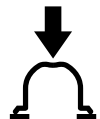

Aktiviranje ručne pumpe
za gorivo

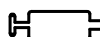

Tuba sa mašču



Usisni otvor za vazduh:
Letnja eksploatacija



Usisni otvor za vazduh:
Zimska eksploatacija



Grejanje držača

Oznake pojedinih delova teksta

UPOZORENJE

Upozorenje na opasnost od nezgoda i povreda za osobe kao i na teške materijalne štete.

UPUTSTVO

Upozorenje na oštećenje uređaja ili pojedinačnih delova.

Tehničko usavršavanje

STIHL neprestano radi na usavršavanju svih mašina i uređaja; stoga zadržavamo pravo na izmene obima isporuke u formi, tehnici i opremljenosti.

Iz podataka i slika ovog uputstva za upotrebu se stoga ne mogu izvesti nikakvi zahtevi.

Sigurnosne napomene i radna tehnika



Pri radu s motornim uređajem neophodne su posebne sigurnosne mere.



Pre prvog puštanja u rad, uvek pročitajte pažljivo oba uputstva za upotrebu (za KombiMotor i za KombiAlat) i čuvajte ih na sigurnom za kasniju upotrebu. Nepridržavanje uputstava za upotrebu može biti opasno po život.

Obavezno se pridržavajte sigurnosnih propisa za dotičnu zemlju, na primer, od strukovnih udruženja, socijalnih kasa, ustanova za zaštitu na radu i drugih.

Ko prvi put radi s ovim motornim uređajem: neka mu prodavac ili neko drugo stručno lice objasni kako se sigurno rukuje – ili neka učestvuje na nekom stručnom kursu.

Maloletne osobe ne smeju da rade sa motornim uređajem – izuzev mladih preko 16 godina koji se obučavaju pod nadzorom.

Udaljite decu, životinje i posmatrače.

Ako se motorni uređaj ne koristi, odložite ga tako da niko ne bude ugrožen.

Osigurajte motorni uređaj od neovlašćenog pristupa.

Korisnik je odgovoran za nezgode i opasnosti koje nastaju po druge osobe ili njihovu svojinu.

Motorni uređaj možete dati ili pozajmiti samo osobama koje su upućene u ovaj model i njegovu upotrebu – uvek im dajte i uputstva za upotrebu KombiMotora i KombiAlata.

Upotreba motornih uređaja koji stvaraju buku može biti vremenski ograničena kako državnim, tako i lokalnim propisima.

Ko radi s motornim uređajem, mora biti odmoran, zdrav i u dobrom duševnom stanju.

Ko ne sme da se napreže iz zdravstvenih razloga, treba da se posavetuje sa lekarom, da li je moguć rad s motornim uređajem.

Samo za osobe sa pejsmejkerima: Mehanizam za paljenje ovog motornog uređaja proizvodi vrlo slabo elektromagnetno polje. Uticaj na pojedine tipove pejsmejкера ne može se sasvim isključiti. Radi izbegavanja zdravstvenih rizika, STIHL preporučuje da se raspitate kod odgovornog lekara i proizvođača pejsmejкера.

Posle konzumiranja alkohola, uzimanja lekova koji ugrožavaju sposobnost reakcije ili droga, ne sme se raditi s motornim uređajem.

Motorni uređaj – u zavisnosti od korišćenog KombiAlata – koristite samo za radove opisane u uputstvu za upotrebu KombiAlata.

Motorni uređaj se ne sme koristiti u druge svrhe – **opasnost od nezgoda!**

Koristite KombiMotor samo sa ugrađenim KombiAlatom – u suprotnom se kao posledica mogu javiti oštećenja na motornom uređaju.

Dograđujte samo KombiAlate i pribor koji su dopušteni za ovaj motorni uređaj od strane firme STIHL, ili delove sa istim tehničkim karakteristikama. Obavezno obratite pažnju na poglavlje "Dozvoljeni KombiAlati". Kod pitanja o tome obratite se specijalizovanom prodavcu. Koristite samo alate i pribor visokog kvaliteta. U suprotnom, opasnost od nezgoda ili oštećenja na motornom uređaju.

STIHL preporučuje upotrebu originalnih alata i pribora STIHL. Njihove osobine su optimalno prilagođene uređaju i zahtevima korisnika.

Nemojte vršiti nikakve promene na motornom uređaju – time može biti ugrožena bezbednost. Za lične i materijalne štete koje nastaju pri upotrebi dogradnih uređaja koji nisu dozvoljeni, STIHL isključuje svaku odgovornost.

Nemojte koristiti čistače visokim pritiskom za čišćenje motornog uređaja. Vodeni mlaz pod pritiskom može da ošteti delove motornog uređaja.

Odeća i oprema

Nosite propisnu odeću i opremu.



Nemojte nositi odeću koja se može zakačiti o drveće, grmlje ili pokretne delove uređaja. Takođe nemojte nositi šal, kravatu i nakit. Dugu kosu uvežite i osigurajte (maramom, kapom, kacicom itd.).

Pogledajte takođe i napomene uz "Odeća i oprema" u uputstvu za upotrebu korišćenog KombiAlata.

Transportovanje motornog uređaja

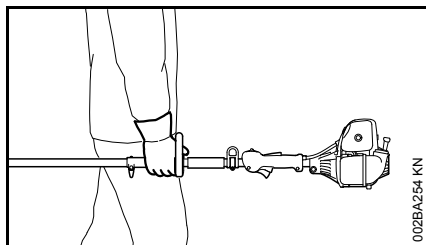

Uvek ugasite motor.

U vozilima: motorni uređaj osigurajte od prevrtanja, oštećenja i isticanja goriva.

Pogledajte takođe i napomene uz "Transportovanje motornog uređaja" u uputstvu za upotrebu korišćenog KombiAlata.

Sipanje goriva



Benzin je ekstremno lako zapaljiv – držite odstojanje od otvorene vatre – ne prosipajte gorivo – ne pušite.

Pre sipanja goriva ugasite motor.

Nemojte sipati gorivo dok je motor još vruć – gorivo se može preliti – **opasnost od požara!**

Oprezno otvorite čep rezervoara, da bi se postojeći nadpritisak polako izjednačio i da ne bi došlo do prskanja goriva.

Gorivo sipajte samo na dobro provetrenim mestima. Ako je prosuto gorivo, odmah očistite motorni uređaj – ne dopustite da gorivo dospe na odeću, u suprotnom, odmah je zamenite.



Posle sipanja goriva, zategnite čep rezervoara što je moguće čvršće.

Time se smanjuje rizik da se čep rezervoara odvije zbog vibracija motora i da isteče gorivo.

Pazite na zaptivenost – ako ističe gorivo, nemojte startovati motor – **opasnost po život od opekotina!**

Pre startovanja

Proverite da li je motorni uređaj siguran za rad – obratite pažnju na odgovarajuća poglavlja u uputstvima za upotrebu:

- proverite zaptivenost sistema za gorivo, posebno vidljivih delova, na primer, čepa rezervoara, crevnih priključaka, ručne pumpe za gorivo (samo kod motornih uređaja sa ručnom pumpom za gorivo). U slučaju curenja goriva ili oštećenja ne startujte motor – **opasnost od požara!** Pre ponovnog puštanja u pogon, uređaj dajte na popravku specijalizovanom prodavcu
- kombinacija reznog alata, oklopa, držača i kaiša za nošenje mora biti dozvoljena, a svi delovi besprekorno montirani
- taster za zaustavljanje lako može da se aktivira
- obrtno dugme startnog gasa, blokada ručice gasa, ručica gasa i toččić za podešavanje moraju imati lak hod – ručica gasa se mora sama vraćati u položaj praznog hoda dejstvom opruge. Iz pozicije 

obrnog dugmeta startnog gasa, ona se istovremenim pritiskom blokade ručice gasa i ručice gasa mora vraćati u položaj za rad I dejstvom opruge

- proverite čvrsto naleganje utikača voda za paljenje – kod labavo naležućeg utikača mogu nastati varnice, koje mogu zapaliti mešavinu goriva i vazduha koja izlazi – **opasnost od požara!**
- nemojte vršiti nikakve promene na mehanizmima za upravljanje i na sigurnosnim mehanizmima
- rukohvati moraju biti čisti i suvi, bez tragova ulja i prljavštine – radi sigurnog vođenja motornog uređaja
- kaiš za nošenje i rukohvat podesite prema telesnoj građi

Motorni uređaj puštajte u pogon samo ako je bezbedan za rad – **opasnost od nezgoda!**

U slučaju nevolje kod upotrebe kaiševa za nošenje: vežbajte brzo skidanje motornog uređaja. Pritom ne bacajte uređaj na tlo, da bi se izbegla oštećenja.

Pogledajte takođe i napomene uz "Pre startovanja" u uputstvu za upotrebu korišćenog KombiAlata.

Startovanje motora

Udaljeni najmanje 3 m od mesta sipanja goriva i nikad u zatvorenim prostorima.

Samo na ravnoj podlozi, pazite na čvrst i stabilan položaj, motorni uređaj držite sigurno – radni alat ne sme dodirivati nikakve predmete niti tlo, jer se pri startovanju i on može pokrenuti.

Izbegavajte dodir sa radnim alatom – **opasnost od povreda!**

Nemojte startovati motor "iz ruke" – startovanje prema opisu u uputstvu za upotrebu. Kada se pusti ručica gasa, radni alat se okreće dalje još kratko vreme – efekat naknadnog hoda.

Proverite prazan hod motora: u praznom hodu – kod puštene ručice gasa – radni alat mora da miruje.

Lako zapaljive materijale (na primer, drvenu strugotinu, koru od drveta, suhu travu, gorivo) držite dalje od vrele struje izduvnih gasova i od vrele površine prigušivača buke – **opasnost od požara!**

Pogledajte takođe i napomene uz "Startovanje / gašenje motora" u uputstvu za upotrebu korišćenog KombiAlata.

Držanje i vođenje uređaja

Motorni uređaj držite uvek čvrsto obema rukama za držače.

Uvek se pobrinite za čvrst i siguran položaj.

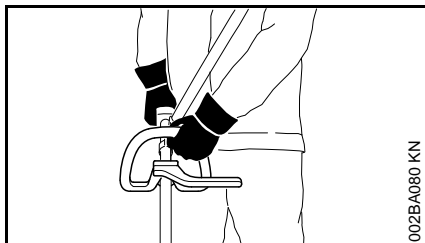

Leva ruka na okruglom držaču, desna ruka na komandnoj ručici – takođe i kod levorukih.

Na KombiAlatu HT-KM koristite prihvatno crevo kao levo mesto za držanje.

Za vreme rada

U slučaju opasnosti odn. u hitnom slučaju odmah ugasite motor – pritisnite taster za zaustavljanje u smeru 0.

Pazite na besprekoran prazan hod motora, tako da se posle puštanja ručice gasa radni alat više ne kreće.

Redovno kontrolišite odn. korigujte podešenost praznog hoda. Ako se radni alat i pored toga kreće u praznom hodu, uređaj dajte na popravku specijalizovanom prodavcu. STIHL preporučuje specijalizovane prodavce firme STIHL.

Kod postavljene zaštite sluha, neophodna je povišena pažnja i oprez – percepcija šumova koji najavljuju opasnost (vrisci, signalni tonovi i sl.) je ograničena.

Pravovremeno pravite radne pauze kako biste sprečili umor i iscrpljenost – **opasnost od nezgoda!**

Radite mirno i promišljeno – samo pri dobrim svetlosnim uslovima i dobroj vidljivosti. Radite obzirno, nemojte ugrožavati druge osobe.

Motorni uređaj koristite samo u oblastima koje su navedene u uputstvu za upotrebu KombiAlata.



Motorni uređaj stvara otrovne izduvne gasove, čim motor proradi. Ovi gasovi mogu biti bez mirisa i nevidljivi, i mogu sadržati nesagorele ugljovodonike i benzol. Nikada nemojte raditi s motornim uređajem u zatvorenim ili loše provetrenim prostorijama.

Kod radova u rovovima, upustima ili pod suženim uslovima, uvek se pobrinite za dovoljnu cirkulaciju vazduha – **opasnost po život od trovanja!**

Kod osećaja mučnine, glavobolje, smetnji vida (na primer, suženje vidnog polja), slušnih smetnji, vrtoglavice, opadajuće sposobnosti koncentracije, odmah prekinite rad – ovi simptomi, između ostalog, mogu biti prouzrokovani previsokom koncentracijom izduvnih gasova – **opasnost od nezgoda!**

Motorni uređaj koristite tako da radi sa što manje buke i izduvnih gasova – ne ostavljajte motor da radi bez potrebe, dajte gas samo pri radu.

Nemojte pušiti pri radu i u bližoj okolini motornog uređaja – **opasnost od požara!** Iz sistema za gorivo mogu curiti zapaljive benzinske pare.

Prašina, isparenja i dim, koji nastaju za vreme rada, mogu biti opasni po zdravlje. Kod pojave jake prašine ili dima, nosite zaštitu za disanje.

Ukoliko je motorni uređaj bio izložen nenamenskom naprezanju (na primer, delovanju sile udarca ili pada), pre

daljeg rada obavezno proverite da li je bezbedan za rad – vidite takođe i "Pre startovanja".

Posebno proverite zaptivenost sistema za gorivo i funkcionalnost sigurnosnih mehanizama. Motorne uređaje, koji više nisu bezbedni za rad, ni u kom slučaju nemojte koristiti dalje. U slučaju nedoumice, potražite pomoć specijalizovanog prodavca.

Pre nego što odložite motorni uređaj: ugasite motor.

Kod zamene KombiAlata ili radnog alata, ugasite motor – **opasnost od povreda!**

Vibracije

Duža upotreba uređaja može dovesti do smetnji u cirkulaciji krvi u rukama, prouzrokovanih vibracijama ("bolest belih prstiju").

Ne može se utvrditi opštevažeće vreme korišćenja, jer ono zavisi od više faktora koji na to utiču.

Vreme upotrebe se može produžiti na sledeći način:

- zaštitom za ruke (tople rukavice)
- pauzama

Vreme upotrebe se skraćuje kroz:

- posebnu ličnu sklonost ka lošoj cirkulaciji (simptomi: često hladni prsti, trnci)
- niske spoljne temperature
- snage pritiskanja držača (čvrsto držanje sprečava cirkulaciju krvi)

Kod redovne, duže upotrebe uređaja i kod ponovljene pojave karakterističnih simptoma (na pr. trnjenje u prstima), preporučuje se medicinsko ispitivanje.

Održavanje i popravke

Redovno održavajte motorni uređaj. Obavljajte samo radove na održavanju i popravke koje su opisane u uputstvu za upotrebu. Sve ostale radove prepustite specijalizovanom prodavcu.

STIHL preporučuje da radove na održavanju i popravkama prepustite samo specijalizovanom prodavcu STIHL. Specijalizovanim prodavcima STIHL se redovno nude kursevi i pružaju im se tehničke informacije.

Koristite samo rezervne delove visokog kvaliteta. U suprotnom može nastati opasnost od nezgoda ili oštećenja na uređaju. Za pitanja o tome obratite se specijalizovanom prodavcu.

STIHL preporučuje korišćenje originalnih delova STIHL. Njihove osobine su optimalno prilagođene uređaju i zahtevima korisnika.

Radi popravke, održavanja i čišćenja, uvek **ugasite motor i izvucite utikač svećice – opasnost od povreda** zbog nenamernog pokretanja motora! – Izuzetak: Podešavanje karburatora i praznog hoda.

Nemojte pokretati motor mehanizmom za startovanje kod skinutog utikača svećice ili odvijene svećice – **opasnost od požara** zbog varnica izvan cilindra!

Nemojte održavati niti čuvati motorni uređaj u blizini otvorene vatre. – zbog goriva **opasnost od požara!**

Redovno proveravajte zaptivenost čepa rezervoara.

Koristite samo besprekornu svećicu, koju je dopustio STIHL – vidite u poglavlju "Tehnički podaci".

Proverite kabl paljenja (besprekorna izolacija, čvrst priključak).

Proverite besprekorno stanje prigušivača buke.

Nemojte raditi sa neispravnim prigušivačem buke ili bez njega – **opasnost od požara! – oštećenje sluha!**

Ne dodirujte vreli prigušivač buke – **opasnost od opekotina!**

Stanje antivibracionih elemenata utiče na prigušivanje vibracija – redovno kontrolišite antivibracione elemente.

Dozvoljeni KombiAlati

Sledeći KombiAlati STIHL smeju da se dograde na KombiMotor:

KombiAlat	Namena
FS-KM	Kosilica sa glavom za košenje
FS-KM ¹⁾	Kosilica sa cirkularnim nožem za travu
FSB-KM	Kosilica sa glavom za košenje
HL-KM 145°	Rezač za živu ogradu, podesiv
HL-KM 0°	Rezač za živu ogradu
FH-KM 145°	Rezač za šiblje
BG-KM	Duvalica
HT-KM	Potkresivač grana
BF-KM	Freza
FCB-KM	Rezač ivica
FCS-KM	Rezač ivica
SP-KM	Specijalan berač
KB-KM	Okretna četka
KW-KM	Valjak za metenje

¹⁾ uzengija (ograničivač koraka) na okruglom držaču, koja je sastavni deo isporuke, mora da se koristi – pogledajte takođe i "Montaža okruglog držača"

Ugradnja kružnog držača

Uzengija (ograničivač koraka) se nalazi u isporučenom kompletu sa uređajem. Uzengiju ugradite na okrugli držač.

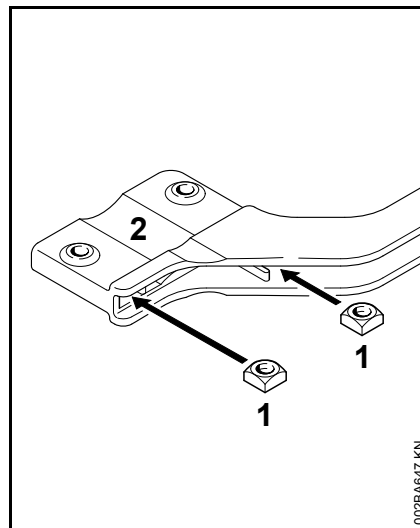

- četvorougaone navrtke (1) gurnite u uzengiju (2) – otvore dovedite do poklapanja

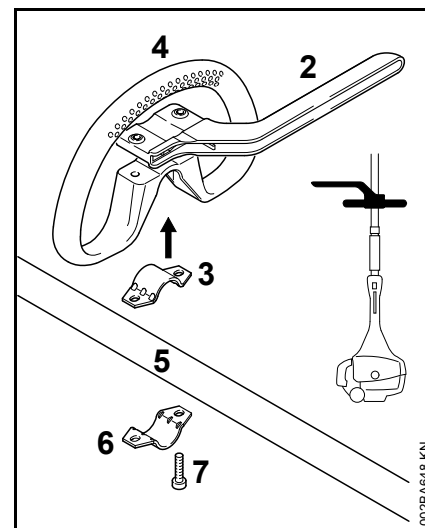

- objumnicu (3) postavite u okrugli držač (4) i zajedno ih namestite na telo (5) uređaja
- namestite objumnicu (6)
- namestite uzengiju (2) – pazite na položaj!
- otvore dovedite do poklapanja
- zavrtnje (7) postavite u otvore – i zavijte ih u uzengiju do naleganja
- dalje sa poglavljem "Podešavanje i pričvršćivanje okruglog držača"

Podешavanje i pričvršćivanje okruglog držača

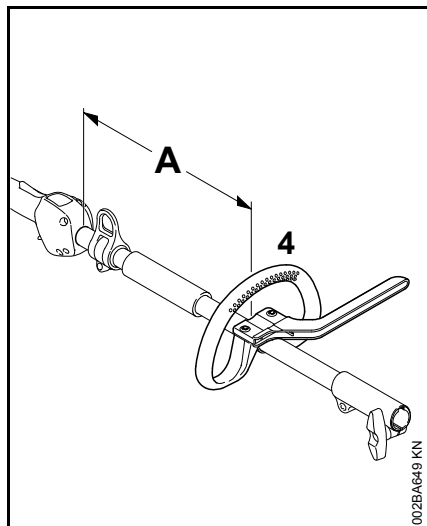

Regulacijom rastojanja (A), okrugli držač se može dovesti u položaj koji je najpodesniji za opsluživača i za konkretni slučaj primene.

Preporuka: rastojanje (A) oko 22 cm (8,7 in.)

- okrugli držač namestite u željenu poziciju
- okrugli držač (4) usmerite
- zavrtnje zategnite toliko čvrsto, da okrugli držač više ne može da se okreće oko tela – ukoliko uzengija nije montirana: ako je potrebno, navrtke pridržite alatom

Uzengija (ograničivač koraka) mora uvek da bude ugrađena.

Gorivo

Za pogon motora mora da se koristi mešavina benzina i motornog ulja.

! UPOZORENJE

Izbegavajte direktan kontakt goriva sa kožom i udisanje benzinskih isparenja.

STIHL MotoMix

STIHL preporučuje upotrebu STIHL MotoMix-a. Ova gotova mešavina goriva ne sadrži benzol ni olovo, odlikuje se visokim oktanskim brojem i uvek nudi pravi odnos mešavine.

Radi postizanja najdužeg radnog veka motora, STIHL MotoMix je mešavina koja sadrži motorno ulje za dvotaktne motore STIHL HP Ultra.

MotoMix nije dostupan na svim tržištima.

Mešanje goriva

⚙️ UPUTSTVO

Neodgovarajuće radne materije ili odnos mešavine koji odstupa od propisa mogu dovesti do ozbiljnih oštećenja na pogonskom mehanizmu. Benzin ili motorno ulje lošijeg kvaliteta mogu oštetiti motor, zaptivne prstenove (karike), vodove i rezervoar goriva.

Benzin

Koristite samo **kvalitetan benzin** s oktanskim brojem od najmanje 90 ROZ – bezolovni ili sa olovom.

Benzin s udelom alkohola preko 10% može izazvati smetnje u radu motora sa ručno podesivim karburatorima i stoga se ne treba koristiti za rad takvih motora.

Motori sa sistemom M-Tronic postižu punu snagu sa benzinom s udelom alkohola do 25% (E25).

Motorno ulje

Ukoliko gorivo mešate sami, STIHL preporučuje ulje za dvotaktne motore STIHL. Ulje za dvotaktne motore STIHL HP Ultra sagoreva uz posebno malo ostatka sagorevanja i taloženje u motoru je smanjeno.

Može da se koristi ulje za dvotaktne motore klase JASO FB, JASO FC, JASO FD, ISO-L-EGB, ISO-L-EGC i ISO-L-EGD.

Odnos mešavine

Kod STIHL-ovog ulja za dvotaktne motore 1:50; 1:50 = 1 deo ulja + 50 delova benzina

Primeri

Količina benzina	Dvotaktno ulje STIHL 1:50	
Litara	Litara	(ml)
1	0,02	(20)
5	0,10	(100)
10	0,20	(200)
15	0,30	(300)
20	0,40	(400)
25	0,50	(500)

- u kanister dozvoljen za gorivo prvo sipajte motorno ulje, a zatim benzin i temeljno promešajte

Čuvanje mešavine goriva

Skladištenje samo u rezervoarima dozvoljenim za gorivo, na sigurnom, suvom i hladnom mestu, zaštićeno od svetlosti i sunca.

Mešavina goriva stari – mešajte samo količinu potrebnu za nekoliko nedelja. Mešavinu goriva ne skladištite duže od 30 dana. Pod dejstvom svetla, sunca, niskih ili visokih temperatura, mešavina goriva brže postaje neupotrebjljiva.

Međutim, STIHL MotoMix može biti skladišten bez problema i do 2 godine.

- pre sipanja u rezervoar, snažno protresite kanistar sa mešavinom goriva

! UPOZORENJE

U kanisteru može nastati pritisak – otvarajte oprezno.

- s vremena na vreme, temeljno očistite rezervoar i kanister za gorivo

Preostalo gorivo i tečnost koja je upotrebljena za čišćenje zbrinite prema propisima tako da ne ugrožavaju životnu sredinu!

Sipanje goriva

Čep rezervoara za gorivo

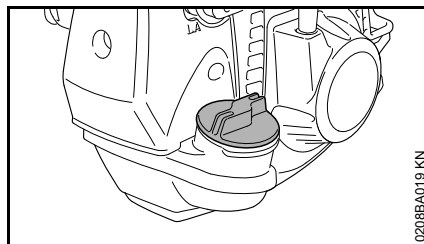

! UPOZORENJE

Kod sipanja goriva na neravnim terenima uvek se pobrinite da čep rezervoara bude vodoravan.

- na ravnim terenima uređaj namestite tako da čep bude okrenut prema gore
- pre sipanja goriva očistite čep i okolinu, tako da prljavština ne pada u rezervoar za gorivo

Otvaranje čepa rezervoara

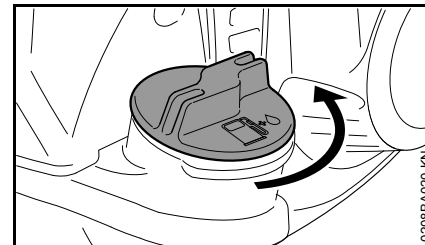

- okrećite čep na levo sve dok ne bude moguće njegovo skidanje sa otvora rezervoara
- skinite čep rezervoara

Sipanje goriva

Nemojte prosipati gorivo i ne punite rezervoar do vrha.

STIHL preporučuje Sistem za sipanje goriva STIHL (poseban pribor).

- sipajte gorivo

Zatvaranje čepa rezervoara

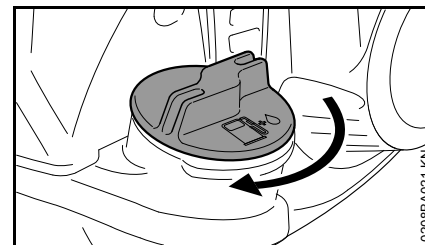

- postavite čep
- zavijte čep na desno do graničnika i zategnite ga rukom što je moguće čvršće

Startovanje / gašenje motora

Komandni elementi

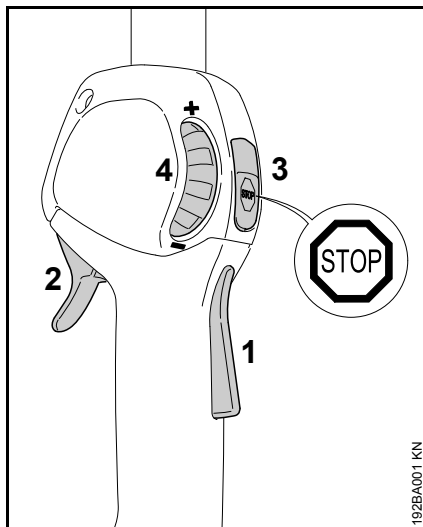

- 1 Blokada ručice gasa
- 2 Ručica gasa
- 3 Taster za zaustavljanje – sa položajima za **rad** i **stop**. Da biste isključili paljenje, pritisnite taster za zaustavljanje () – pogledajte "Funkcija tastera za zaustavljanje i paljenje"
- 4 Točkić za podešavanje – za ograničenje kretanja ručice gasa – pogledajte "Funkcija točkića za podešavanje"

Funkcija tastera za zaustavljanje i paljenje

Aktiviranjem tastera za zaustavljanje, paljenje se isključuje i motor se gasi. Posle otpuštanja, taster za zaustavljanje se automatski vraća u položaj za rad sistemom opruge: Nakon gašenja motora, paljenje se automatski uključuje u položaju za rad – motor je spreman za start i može da se pokrene.

Funkcija točkića za podešavanje

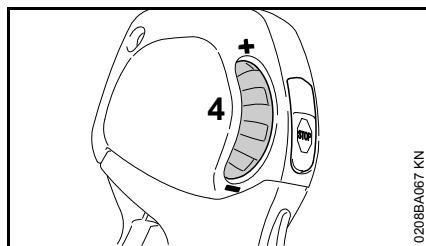

Točkić za podešavanje (4) služi za podešavanje kretanja ručice gasa i time za kontinualno podešavanje broja obrtaja motora između praznog hoda i punog gasa:

- točkić za podešavanje (4) okrenite u pravcu – : kretanje ručice gasa je kraće, a podešeni maksimalni broj obrtaja motora je niži
- točkić za podešavanje (4) okrenite u pravcu + : kretanje ručice gasa je duže, a podešeni maksimalni broj obrtaja motora je viši
- jakim pritiskom na ručicu gasa moguće je davanje punog gasa i pored podešenog ograničenja – pritom se ne menja podešenost ograničenja – posle otpuštanja ručice gasa radi se u prethodno podešenom području

Startovanje motora

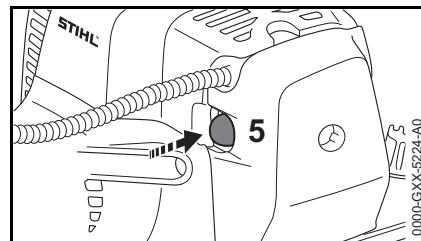

- mehur (5) ručne pumpe za gorivo pritisnite najmanje 5 puta – takođe i ako je mehur napunjen gorivom
- točkić za podešavanje okrenite u smeru + do graničnika

Hladan motor (hladan start)

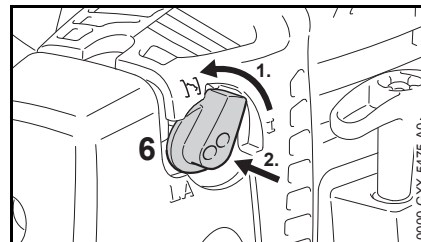

- obrtno dugme za startni gas (6) okrenite i zatim ga pritisnite na **I**

Koristite ovaj položaj takođe i ako je motor već radio, ali je još hladan.

Topao motor (topli start)

- obrtno dugme za startni gas (6) ostaje u položaju ***I**

Pokretanje

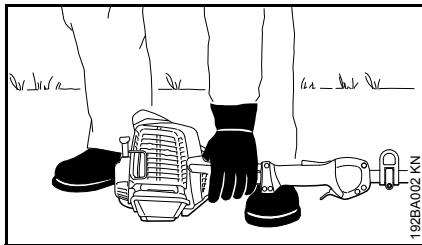

- uređaj, sa osloncem na motoru, položite sigurno na tlo
- ako postoji: odstranite transportni štitičnik sa reznog alata

Radni alat ne sme dodirivati tlo, niti bilo kakve predmete – pogledajte takođe i "Startovanje / gašenje motora" u uputstvu za upotrebu KombiAlata – **opasnost od nezgoda!**

- zauzmite siguran položaj – mogućnosti: stojeći, pognuto ili klečeći
- pritisnite uređaj levom rukom **čvrsto** na tlo – ne dodirujte pritom ručicu gasa, blokadu ručice gasa, niti taster za zaustavljanje



Nemojte gaziti telo uređaja ili klečati na njemu!

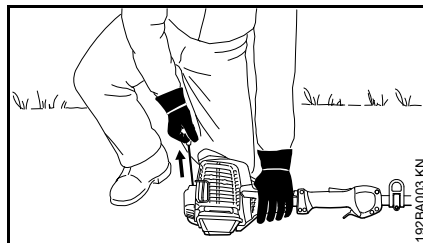

- ručicu startera uhvatite desnom rukom
- ručicu startera izvucite polako i ravnomerno



Ne izvlačite uže do kraja – **opasnost od kidanja!**

- ne puštajte brzo ručicu startera – vratite je u suprotnom pravcu od izvlačenja da bi uže startera moglo da se pravilno namota
- pokrećite dalje, dok motor proradi

Čim motor proradi

Na temperaturi ispod + 10 °C

Zagrevajte uređaj najmanje 10 sekundi u položaju **I**.

Na temperaturi preko + 10 °C

Zagrevajte uređaj otprilike 5 sekundi u položaju **I**.

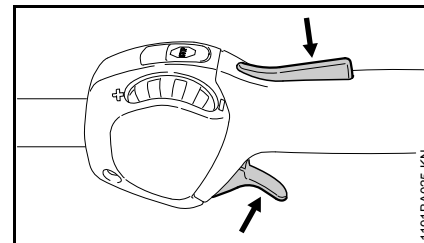

- pritisnite blokadu ručice gasa i dodajte gas – obrtno dugme za startni gas skače u položaj za rad **I**

Posle **hladnog starta** zagrejte motor uz nekoliko poteza gasa.

⚠ UPOZORENJE

Kod ispravno podešenog karburatora, radni alat se ne sme okretati pri praznom hodu motora!

Uređaj je spreman za rad.

Gašenje motora

- pritisnite taster za zaustavljanje – motor se zaustavlja – pustite taster za zaustavljanje – taster za zaustavljanje se vraća nazad sistemom opruge

Dalje instrukcije za startovanje

Motor se gasi u položaju za hladan start **I.**

- pritisnite blokadu ručice gasa i dodajte gas – obrtno dugme za startni gas skače u položaj za rad **I**
- pokrećite dalje u položaju **I** dok motor ne proradi

Motor koji radi u položaju za hladan start \underline{I} se zatim gasi pri ubrzavanju.

- pokrećite dalje u položaju za hladan start \underline{I} dok motor ne proradi

Motor ne pali

- proverite da li su ispravno podešeni svi komandni elementi
- proverite da li ima goriva u rezervoaru i po potrebi sipajte gorivo
- proverite da li je utikač svećice dobro namešten
- ponovite postupak startovanja

Rezervoar je radom ispražnjen do kraja

- posle sipanja goriva pritisnite mehur ručne pumpe za gorivo najmanje 5 puta – takođe i ako je mehur napunjen gorivom
- u zavisnosti od temperature motora, namestite obrtno dugme za startni gas
- iznova startujte motor

Radne napomene

U prvo vreme rada

Fabrički nov uređaj, do trećeg punjenja rezervoara nemojte pogoniti sa visokim brojem obrtaja bez opterećenja, da bi se u fazi razrađivanja motora izbegla dodatna opterećenja. Za vreme faze razrađivanja se pokretni delovi moraju međusobno prilagoditi – u pogonskom mehanizmu nastaje visoki otpor trenja. Motor dostiže svoju maksimalnu snagu posle vremena rada od 5 do 15 punjenja rezervoara.

Za vreme rada

Posle dužeg rada pod punim opterećenjem, pustite motor da radi u praznom hodu još kratko vreme, dok veća toplota ne bude odvedena strujom hladnog vazduha, tako da konstrukcioni delovi na pogonskom mehanizmu (mehanizam za paljenje, karburator) ne budu ekstremno opterećeni akumuliranjem toplote.

Posle rada

Kod kratkotrajnog mirovanja: pustite motor da se ohladi. Do sledeće upotrebe čuvajte uređaj sa praznim rezervoarom za gorivo na suvom mestu, ne u blizini izvora plamena. Kod dužeg mirovanja – vidite poglavlje "Čuvanje uređaja"

Zamena filtera za vazduh

Nemojte demontirati poklopac filtera niti menjati filter za vazduh, sve dok se ne pojavi osetan gubitak snage.

Ako snaga motora osetno opadne

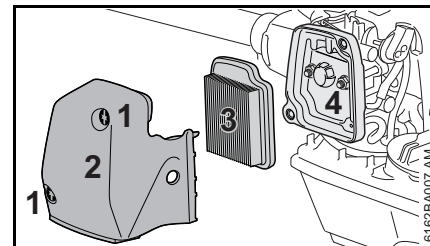

- obrtno dugme startnog gasa postavite na \underline{I}
- odvijte zavrtnje (1)
- skinite poklopac filtera (2)
- očistite okolinu filtera od grube prljavštine
- skinite filter (3)
- zamenite zaprljani ili oštećeni filter
- oštećene delove zamenite
- novi filter namestite u kućište filtera (4)
- postavite poklopac filtera
- zavijte i zategnite zavrtnje

Podešavanje karburatora

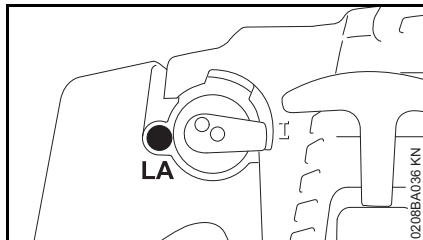

Karburator uređaja je fabrički podešen tako, da motor u svim radnim stanjima dobija optimalnu mešavinu goriva i vazduha.

Podešavanje broja obrtaja u praznom hodu

Motor se gasi u praznom hodu

- zavrtanj za minimalni otvor leptira (LA) okrećite polako na desno, sve dok motor ne proradi ravnomerno – radni alat se ne sme kretati

Radni alat se kreće u praznom hodu

- zavrtanj za minimalni otvor leptira (LA) polako okrećite na levo sve dok radni alat ne prestane da se kreće

! UPOZORENJE

Ako posle izvršenog podešavanja radni alat ne miruje u praznom hodu, motorni uređaj treba da servisira specijalizovani prodavac.

Svećica

- kod nedovoljne snage motora, lošeg startovanja ili smetnji u praznom hodu, prvo proverite svećicu
- posle oko 100 radnih časova zamenite svećicu – kod jako izgorelih elektroda i ranije – koristite samo svećice koje je dozvolio STIHL, sa prigušivanjem radio smetnji – pogledajte poglavlje "Tehnički podaci"

Demontaža svećice

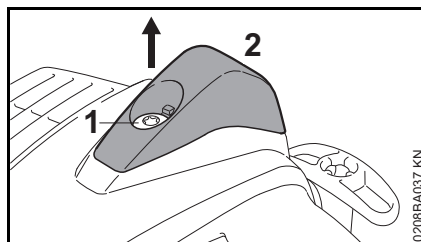

- zavrtanj (1) u kapi (2) okrećite tako da se kapa oslobodi
- kapu odložite

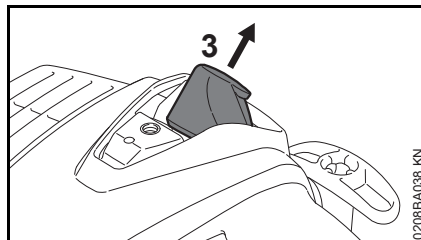

- izvucite utikač svećice (3)
- odvijte svećicu

Provera svećice

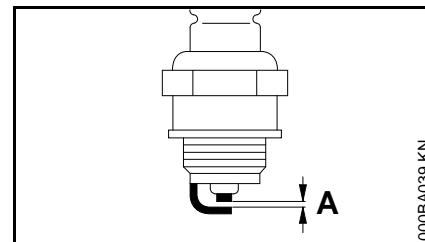

- prijavu svećicu očistite
- proverite odstojanje elektroda (A) i po potrebi ga podesite, vrednost odstojanja – pogledajte pod "Tehnički podaci"

- odstranite uzroke zaprljanosti svećice

Mogući uzroci su:

- previše motornog ulja u gorivu
- zaprljani filter za vazduh
- nepovoljni radni uslovi

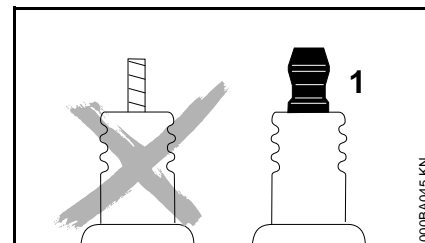

! UPOZORENJE

Ako priključna navrtka (1) nije zategnuta ili nedostaje, moguća je pojava iskrenja. Rad u lakozapaljivoj ili eksplozivnoj sredini može da izazove požare i

eksplozije. Osobe mogu biti teško povređene, a moguće su i materijalne štete.

- koristite svećice sa zaštitom od radio smetnji i sa zategnutom priključnom navrtkom

Montaža svećice

- svećicu zavijte i zategnite
- utikač svećice pritisnite **čvrsto** na svećicu

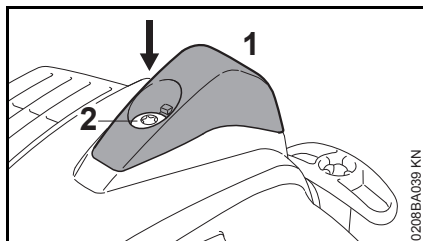

- kapu (1) namestite, zavrtnaj (2) zavijte i zategnite

Čuvanje uređaja

Kod radnih pauza dužih od oko 3 meseca

- ispraznite i očistite rezervoar za gorivo na dobro provetrenom mestu
- propisno zbrinite gorivo, tako da ne ugrožava životnu okolinu
- karburator ispraznite radom – inače se mogu slepiti membrane u karburatoru
- temeljno očistite uređaj, posebno filter za vazduh
- radni alat skinite, očistite i proverite, metalne delove zaštitite zaštitnim uljem
- čuvajte uređaj na suvom i sigurnom mestu. Zaštitite uređaj od neovlašćene upotrebe (na primer, deca)

Provera i održavanje od strane korisnika

Sajla gasa

Provera podešenosti sajle gasa

Simptomi greške: uređaj povećava broj obrtaja kada je pritisnuta **samo** ručica gasa.

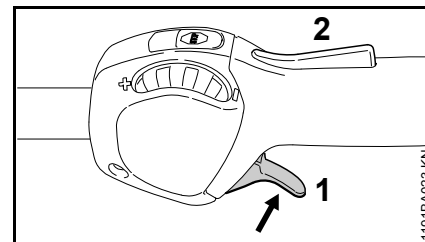

- startujte motor
- pritisnite ručicu gasa (1) – pritom **nemojte** aktivirati blokadu ručice gasa (2)

Ako pritom dođe do povećanja broja obrtaja ili ako se radni alat kreće, onda je neophodno podešavanje sajle gasa.

- ugasite motor
- sajlu gasa treba da podesi specijalizovani prodavac. STIHL preporučuje specijalizovane prodavce firme STIHL.

Provera i održavanje kod specijalizovanog prodavca

Radovi na održavanju

STIHL preporučuje da radove na održavanju i popravkama prepustite samo specijalizovanom prodavcu firme STIHL.

Usisna glava za gorivo u rezervoaru

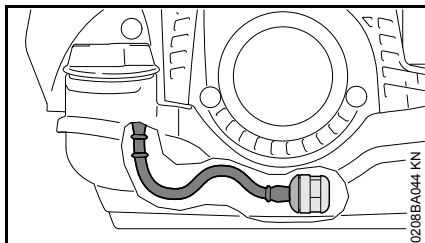

- usisnu glavu u rezervoaru za gorivo kontrolišite svake godine i po potrebi dajte na zamenu

Usisna glava treba da se nalazi u rezervoaru na mestu označenom na ilustraciji.

Antivibracioni element

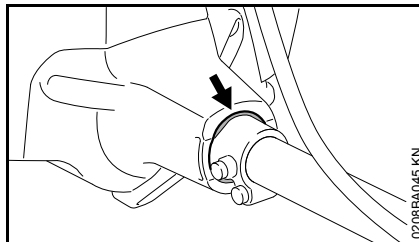

Između motorne jedinice i tela uređaja ugrađen je gumeni element za prigušivanje vibracija. Dajte na proveru u slučaju pohabanosti ili osetnog povećanja vibracija.

Napomene za održavanje i negu

Podaci se odnose na normalne uslove primene. Kod otežanih uslova za rad (puno prašine itd.) i dužih svakodnevnih radnih vremena, odgovarajuće skratite navedene intervale.		pre početka rada	po obavljenom radu, odn. svakodnevno	posle svakog punjenja rezervoara	nedeljno	mesečno	godišnje	kod smetnji	kod oštećenja	po potrebi
Kompletna mašina	vizuelna provera (stanje bezbedno za upotrebu, zaptivenost)	X		X						
	čišćenje		X							
	zamena oštećenih delova	X								
Komandna ručica	provera funkcionalnosti	X		X						
Filter za vazduh	vizuelna provera					X		X		
	čišćenje filterskog kućišta									X
	zamena ¹⁾ filcanog filtera								X	X
Rezervoar goriva	čišćenje					X		X		X
Ručna pumpa za gorivo (ako postoji)	provera	X								
	remont kod specijalizovanog prodavca ²⁾								X	
Usisna glava u rezervoaru goriva	provera kod specijalizovanog prodavca ²⁾							X		
	zamena kod specijalizovanog prodavca ²⁾						X		X	X
Karburator	kontrola praznog hoda, radni alat se ne sme okretati	X		X						
	podešavanje praznog hoda									X
Svećica	podešavanje odstojanja elektroda							X		
	zamena na svakih 100 radnih časova									
Usisni otvor vazdušnog hlađenja	vizuelna provera		X							
	čišćenje									X
Rebra cilindra	čišćenje kod specijalizovanog prodavca ²⁾						X			
Ispusni kanal	čišćenje posle 139 radnih časova, zatim na svakih 150 radnih časova, kod specijalizovanog prodavca ²⁾									X

Podaci se odnose na normalne uslove primene. Kod otežanih uslova za rad (puno prašine itd.) i dužih svakodnevnih radnih vremena, odgovarajuće skratite navedene intervale.		pre početka rada	po obavljenom radu, odn. svakodnevno	posle svakog punjenja rezervoara	nedeljno	mesečno	godišnje	kod smetnji	kod oštećenja	po potrebi
Dostupni zavrtnji i navrtke (osim zavrtnja za podešavanje)	dotezanje									X
Antivibracioni elementi	vizuelna provera ³⁾	X						X		X
	zamena kod specijalizovanog prodavca ²⁾								X	
Sigurnosne nalepnice	zamena								X	
¹⁾ samo ako snaga motora osetno popusti ²⁾ STIHL preporučuje specijalizovane prodavce firme STIHL ³⁾ pogledajte poglavlje "Provera i održavanje kod specijalizovanog prodavca", odeljak "Antivibracioni elementi"										

Svesti habanje na minimum i izbeći oštećenja

Pridržavanje odrednica ovog uputstva za upotrebu sprečava prekomerno habanje i oštećenja na utređaju.

Upotreba, održavanje i skladištenje uređaja moraju se sprovoditi tako brižno, kao što je opisano u ovom uputstvu za upotrebu.

Za sva oštećenja koja su prouzrokovana nepridržavanjem sigurnosnih napomena, kao i napomena za opsluživanje i održavanje, odgovoran je sam korisnik. Ovo posebno važi za:

- promene na proizvodu koje nije odobrio STIHL
- upotrebu alata ili pribora, koji nisu dopušteni za uređaj, nisu pogodni ili su lošeg kvaliteta
- nenamensku upotrebu uređaja
- upotrebu uređaja kod sportskih ili takmičarskih priredbi
- posledične štete zbog daljeg korišćenja uređaja sa neispravnim sastavnim delovima

Radovi na održavanju

Svi radovi navedeni u poglavlju "Napomene za održavanje i negu" moraju se redovno sprovoditi. Ukoliko sam korisnik ne može sprovesti ove radove na održavanju, treba ih naložiti specijalizovanom prodavcu.

STIHL preporučuje da radove na održavanju i popravkama prepustite samo specijalizovanom prodavcu

STIHL. Specijalizovanim prodavcima STIHL se redovno nude kursevi i pružaju im se tehničke informacije.

Ako se ovi radovi propuste ili nestručno izvedu, mogu nastati oštećenja za koje je odgovoran sam korisnik. Tu spadaju između ostalog:

- oštećenja na pogonskom mehanizmu, kao posledica nepravovremenog ili nedovoljno sprovedenog održavanja (na pr. filteri za vazduh i gorivo), pogrešnog podešavanja karburatora ili nedovoljnog čišćenja sistema za hlađenje (usisni prorezi, rebra cilindra)
- oštećenja od korozije i druge posledične štete zbog neprikladnog skladištenja
- oštećenja na uređaju kao posledica upotrebe rezervnih delova lošeg kvaliteta

Potrošni delovi

Neki delovi motornog uređaja podležu normalnom habanju i pored namenske upotrebe i moraju se prema načinu i trajanju korišćenja pravovremeno zameniti. Između ostalog, tu spadaju:

- spojnica
- filteri (za vazduh, gorivo)
- mehanizam za pokretanje
- svećica

Važni sastavni delovi

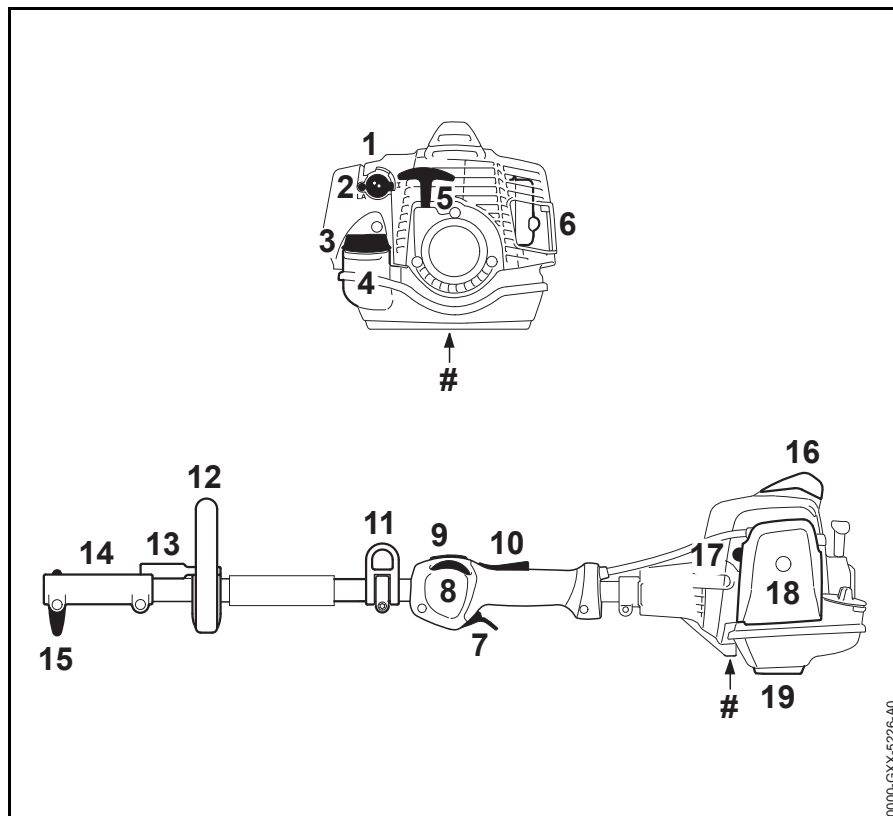

- 1 Obrtno dugme za startni gas
- 2 Zavrtnaj za podešavanje karburatora
- 3 Čep rezervoara
- 4 Rezervoar za gorivo
- 5 Ručica startera
- 6 Prigušivač buke
- 7 Ručica gasa
- 8 Točkić za podešavanje
- 9 Taster za zaustavljanje
- 10 Blokada ručice gasa
- 11 Ušica za nošenje
- 12 Okrugli držač
- 13 Uzengija
- 14 Spojni naglavak
- 15 Pritezni zavrtnaj
- 16 Utikač svećice sa kapom
- 17 Ručna pumpa za gorivo
- 18 Poklopac filtera za vazduh
- 19 Oslonac uređaja
- # Broj mašine

0000-CXX-5226-A0

Tehnički podaci

Pogonski mehanizam

Jednocilindarski dvotaktni motor

Radna zapremina:	24,1 cm ³
Unutrašnji prečnik cilindra:	35 mm
Radni hod klipa:	25 mm
Snaga prema ISO 8893:	0,9 kW (1,2 KS) pri 8000 1/min
Broj obrtaja u praznom hodu:	2800 1/min
Broj obrtaja ograničenja (nazivna vrednost):	9800 1/min

Sistem za paljenje

Elektronski upravljani magnetni upaljač

Svećica (sa odstranjenim radio smetnjama):	NGK CMR 6 H
Odstojanje elektroda:	0,5 mm

Sistem za gorivo

Valjkasti karburator neosetljiv na položaj, sa integrisanom pumpom za gorivo

Zapremina rezervoara za gorivo:	540 cm ³ (0,54 l)
---------------------------------	------------------------------

Težina

bez goriva, bez KombiAlata
KM 94 RC-E: 4,0 kg

Karakteristike opremljenosti

- C Napomena o karakteristikama komfora
- R Okrugli držač
- E ErgoStart

Vrednosti zvuka i vibracija

sa KombiAlatom

U vezi sa izvedbom pogledajte poglavlje "Dozvoljeni KombiAlati"

Za više podataka o ispunjavanju smernice za poslodavce Vibracije 2002/44/EG, vidite na www.stihl.com/vib

Prilikom utvrđivanja vrednosti zvuka i vibracija, prazan hod i najviši nominalni broj obrtaja uzimaju se u obzir u sledećim odnosima:

kod FCB-KM, FCS-KM, FH-KM, FS-KM, FSB-KM, i HT-KM	1 prema 1
kod HL-KM	1 prema 4
kod BF-KM, BG-KM, KB-KM, KW-KM i SP-KM	1 prema 6

Tačne vrednosti zvuka i vibracija zavise od ugrađenog KombiAlata i navedene su u uputstvu za upotrebu KombiAlata.

Nivo pritiska zvuka L_{peq} prema ISO 10517, ISO 11201, ISO 11789, ISO 22868

91 dB(A) ... 95 dB(A)

Nivo snage zvuka L_w prema ISO 22868

106 dB(A) ... 109 dB(A)

Nivo snage zvuka L_{weq} prema ISO 10517, ISO 11201, ISO 11789

104 dB(A) ... 106 dB(A)

Vibraciona vrednost $a_{hv,eq}$ prema ISO 22867

Rukohvat levo

3,1 m/s² ... 6,8 m/s²

Rukohvat desno

3,5 m/s² ... 7,9 m/s²

Za nivo pritiska zvuka i nivo snage zvuka, K-vrednost prema smernici 2006/42/EG = 2,0 dB(A); za vibracionu vrednost, K-vrednost prema smernici 2006/42/EG = 2,0 m/s².

REACH

REACH je oznaka za propis EU u vezi registracije, procene i dozvole za upotrebu hemikalija.

Za više informacija u vezi ispunjavanja propisa REACH (EU) br. 1907/2006 pogledajte na www.stihl.com/reach

Napomene za popravke

Korisnici ovog uređaja smeju obavljati samo radove na održavanju i nezi uređaja opisane u ovom uputstvu za upotrebu. Dalje popravke smeju obavljati samo specijalizovani prodavci.

STIHL preporučuje da radove na održavanju i popravkama prepustite samo specijalizovanom prodavcu STIHL. Specijalizovanim prodavcima STIHL se redovno nude kursevi i pružaju im se tehničke informacije.

Kod izvođenja popravki koristite samo rezervne delove koji su dopušteni za ovaj uređaj od strane firme STIHL ili delove sa istim tehničkim karakteristikama. Koristite samo rezervne delove visokog kvaliteta. U suprotnom može nastati opasnost od nezgoda ili oštećenja na uređaju.

STIHL preporučuje korišćenje originalnih delova STIHL.

Originalni rezervni delovi STIHL se prepoznaju prema broju rezervnog dela, prema natpisu **STIHL** i u datim slučajevima prema oznaci za rezervne delove **GI** (na manjim delovima može da stoji i samo ta oznaka).

Uklanjanje

Prilikom rashodovanja dotrajalih uređaja, pridržavajte se propisa specifičnih za dotičnu zemlju.

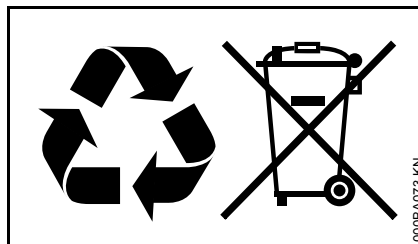

Uređaje STIHL ne treba bacati u kućno đubre. Uređaj STIHL, aku-bateriju, pribor i pakovanje prosledite na ekološki povoljnu reciklažu.

Najnovije informacije u vezi rashodovanja možete dobiti kod specijalizovanog prodavca STIHL.

EU izjava o usaglašenosti

ANDREAS STIHL AG & Co. KG
Badstr. 115
D-71336 Waiblingen

Nemačka

izjavljuje pod punom odgovornošću, da

Vrsta konstrukcije:	KombiMotor
Fabrička marka:	STIHL
Tip:	KM 94 RC-E
Identifikacija serije:	4149
Radna zapremina	24,1 cm ³

odgovara merodavnim odredbama smernica 2006/42/EG i 2014/30/EU i da je proizvod razvijen i proizveden u saglasnosti sa sledećim normama koje su važeće prema datumu proizvodnje:

EN ISO 12100, EN 55012,
EN 61000-6-1 (u vezi sa navedenim KombiAlatima BF-KM, BG-KM, FCB-KM, FCS-KM, FH-KM, FS-KM, FSB-KM, HL-KM, HT-KM, KB-KM, KW-KM i SP-KM)

Opisani KombiMotor sme da se stavlja u pogon samo u kombinaciji sa KombiAlatima koje je za ovaj KombiMotor odobrio STIHL.

Čuvanje tehničke dokumentacije:

ANDREAS STIHL AG & Co. KG
Produktzulassung

Godina proizvodnje i broj mašine navedeni su na uređaju.

Srpski

Waiblingen, 01.10.2017

ANDREAS STIHL AG & Co. KG

po ovlašćenju

A handwritten signature in black ink, reading "Thomas Elsner". The signature is written in a cursive, flowing style.

Thomas Elsner

Rukovodilac Razvoj proizvoda i usluga

The CE mark, consisting of the letters "C" and "E" in a stylized, bold font.

0458-467-5621-B

serbisch



www.stihl.com



0458-467-5621-B