

STIHL

STIHL BGA 45

Қолдану нұсқаулығы



Мазмұны

1 Сөз басы	2	8.2 Іске қосу кілтін алып шығару	14
2 Осы Пайдалану нұсқаулығы туралы ақпарат	2	9 Ауа үрлегішті қосу және сөндіру	14
2.1 Әрекет етуші құжаттама	2	9.1 Ауа үрлегішті қосу	14
2.2 Мәтіндегі ескертулердің таңбаламасы	3	9.2 Ауа үрлегішті сөндіріңіз	14
2.3 Мәтіндегі нышандар	3	10 Ауа үрлегішті мен аккумуляторды тексеріңіз	15
3 Шолу	3	10.1 Басқару элементтерін тексеріңіз	15
3.1 Ауа үрлегіш және қуаттағыш кабель	3	10.2 Кіріктірілген аккумуляторды тексеріңіз	15
3.2 Белгі	4	11 Ауа үрлегішпен жұмыс істеңіз	16
4 Қауіпсіздік техникасы ережелері	4	11.1 Ауа үрлегішті ұстаңыз және сөндіріңіз	16
4.1 Кіріспе	4	11.2 Үрлеу	16
4.2 Ескерту нышандары	5	12 Жұмыс аяқталғаннан кейін	16
4.3 Мақсатына сай қолдану	5	12.1 Жұмыс аяқталғаннан кейін	16
4.4 Пайдаланушыларға қойылатын талаптар	6	13 Тасымалдау	16
4.5 Киімдер мен жарақтандыру	6	13.1 Ауа үрлегішті тасымалдау	16
4.6 Жұмыс кеңістігі және қоршаған орта	7	14 Сақтау шарттары	17
4.7 Қауіпсіз күй	8	14.1 Ауа үрлегішті сақтау	17
4.8 Кіріктірілген аккумулятор	9	14.2 Қуаттағыш кабельді сақтау	17
4.9 Жұмыстар	9	15 Тазарту	17
4.10 Қуаттау	10	15.1 Ауа үрлегішті тазарту	17
4.11 Тасымалдау	10	15.2 Қуаттағыш кабелін тазалаңыз	17
4.12 Сақтау шарттары	11	16 Қызмет көрсету және жөндеу	17
4.13 Тазалау, қызмет көрсету және жөндеу	11	16.1 Техникалық қызмет көрсету кезеңділгі	17
5 Ауа үрлегішті пайдалануға дайындалу	12	16.2 Ауа үрлегішке қызмет көрсету және оны жөндеу	17
5.1 Ауа үрлегішті пайдалануға дайындалу	12	16.3 Қуаттағыш кабеліне қызмет көрсету және оны жөндеу	17
6 Ауа үрлегішті қуаттау және жарық диодтары	12	17 Ақаулықтарды кетіру	18
6.1 Ауа үрлегішті қуаттаңыз	12	17.1 Ауа үрлегіштің немесе қуаттағыш кабелдің ақаулықтарын кетіру	18
6.2 Қуаттау күйін көрсету	13	18 Техникалық сипаттамалар	19
6.3 Жарық диодтары	13	18.1 Ауа үрлегіш STIHL BGA 45	19
7 Ауа үрлегішті құрау	13	18.2 Қуаттағыш кабель STIHL LK 45	19
7.1 Айдама құбырды және қондырманы орнатыңыз	13	18.3 Дыбыс деңгейі және діріл көрсеткіші	19
8 Іске қосу кілтін енгізу және шығару	14		
8.1 Іске қосу кілтін салыңыз	14		



Осы қолдану нұсқаулығы авторлық құқықпен қорғалған Барлық құқықтар, әсіресе тарату, аудару және электроникалық жүйелермен өңдеу құқықтары сақталады.

18.4 REACH	19
18.5 Белгіленген қолданыс кезеңі	19
19 Қосалқы бөлшек (жинақтаушы) және құрал-жабдықтар	20
19.1 Қосалқы бөлшек (жинақтаушы) және құрал-жабдықтар	20
20 Кәдеге жарату	20
20.1 Ауа үрлегішті немесе қуаттағыш кабелін кәдеге жарату	20
21 ЕО нормаларына сәйкестік сертификаты	20
21.1 Ауа үрлегіш STIHL BGA 45	20
21.2 Қуаттағыш кабель STIHL LK 45	21
21.3 Сәйкестік белгісі	21
22 Мекенжайлар	21
22.1 STIHL штаб-пәтері	21
22.2 STIHL еншілес кәсіпорындары	21
22.3 STIHL өкілдіктері	21
22.4 STIHL импорттаушылары	21

1 Сөз басы

Қымбатты сатып алушылар,

STIHL таңдағаныңыз үшін қуаныштымыз. Біз өзіміздің жоғары сапалы өнімдерімізді клиенттеріміздің қажеттіліктеріне сәйкес әзірлейміз және өндіреміз. Тіпті төтенше жүктемелердің өзінде жоғары дәрежелі сенімділікке ие өнімдер осылай жасалады.

STIHL фирмасы да қызмет көрсетудегі жоғары сапаны жақтайды. Біздің мамандандырылған дилерлеріміз білікті кеңес береді және оқытады, сондай-ақ жан-жақты техникалық қолдау көрсетеді.

Сеніміңіз үшін Сізге алғыс білдіреміз және STIHL өнімдерінен көп ләззат алуыңызды тілейміз.



Др. Nikolas Stihl

МАҢЫЗДЫ! ҚОЛДАНУДЫҢ АЛДЫНДА ОҚЫП ШЫҒЫҢЫЗ ЖӘНЕ САҚТАП ҚОЙҒЫҢЫЗ.

2 Осы Пайдалану нұсқаулығы туралы ақпарат

2.1 Әрекет етуші құжаттама

Жергілікті қауіпсіздік нұсқаулары әрекет етеді.

- ▶ Осы пайдалану нұсқаулығына қосымша ретінде, келесі құжаттарды оқып шығыңыз, түсініңіз және сақтап қойыңыз:
 - «STIHL» фирмасының аккумуляторлары және кіріктірме аккумуляторлары бар тауарлар үшін қауіпсіздік техникасы жөніндегі ақпарат: www.stihl.com/safety-data-sheets

2.2 Мәтіндегі ескертулердің таңбаламасы

Сақтандыру

Ескерту, ауыр жарақат келтіруі немесе өлімге себеп болуы мүмкін қауіптілікті көрсетеді.

- ▶ Аталған шаралар, күрделі жарақаттан немесе өлімнен құтылуға көмектеседі.

Нұсқау

Ескерту, мүліктік нұқсан келтіруі мүмкін қауіптілікті көрсетеді.

- ▶ Аталған шаралар, мүлікке нұқсан келтіруден құтылуға көмектеседі.

2.3 Мәтіндегі нышандар



Бұл нышан осы Пайдалану нұсқаулығындағы бір тарауға қатысты болып келеді.

3 Шолу

3.1 Ауа үрлегіш және қуаттағыш кабель

Аккумулятор ауа үрлегішке сенімді орнатылған.

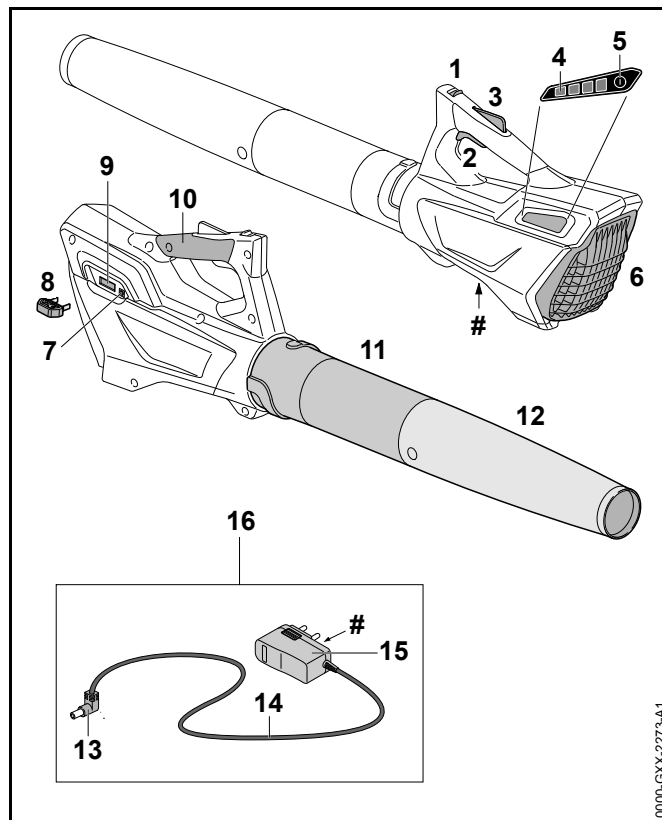

1 Бұғаттан босату сырғағы

Бұғаттан босату сырғағы қайта қосқыш иінтіректің қайта қосқыш иінтіректің бұғатымен бірге бұғаттан босатылған.

2 Қайта қосқыш иінтірек

Қайта қосқыш ауа үрлегішті қосып, сөндіреді.

3 Қайта қосқыш иінтіректің бұғаты

Қайта қосқыш иінтіректің бекіткіші қайта қосқыштың иінтірегін бұғаттан шығарады.

4 Жарық диодтары

Жарық диодтары ауа үрлегіш қуатының күйін және ақаулықтарды көрсетеді.

5 Сөндіру түймесі

Сөндіру түймесі ауа үрлегіштегі жарық диодтарын белсендіреді.

6 Қорғаныш торы

Қорғаныш торы пайдаланушыны ауа үрлегіштің қозғалмалы бөліктерінен қорғайды.

7 Қуаттау ұяшығы

Қуаттау ұяшығы қуаттағыш кабелін бекітеді.

8 Іске қосу кілті

Іске қосу кілті ауа үрлегішті іске қосады.

9 Кілттің ұяшығы

Кілттің ұяшығы іске қосу кілтін бекітеді.

10 Жетектің сабы

Жетектің сабы ауа үрлегішке қызмет көрсету, оны басқару және тағы үшін қолданылады.

11 Айдама құбыр

Айдама құбыр ауа түйдегін бағыттайды.

12 Қондырма

Қондырма ауа түйдегін бағыттайды және біріктіреді.

13 Қуаттағыш штепсель

Қуаттағыш штепсели қуаттағыш кабелі мен қуаттау ұяшығын өзара қосады.

14 Біріктіруші сым

Біріктіруші сым қуаттағыш штепселін айырмамен біріктіреді.

15 Штепсельді айыр

Штепсельді айыр қуаттағыш кабельді розеткамен біріктіреді.

16 Қуаттағыш кабель

Қуаттағыш кабелі ауа үрлегішті қуаттау үшін арналған.

Паспорттық деректері бар фирмалық тақтайша мен сериялық номер**3.2 Белгі**

Таңбалар ауа үрлегішке және қуаттағыш кабельге түсірілуге және мынадайды білдіруге мүмкін:

 Бұл белгі, бұғаттан босату сырғағын қай бағытта алып тастау және ұстап тұру керек екенін көрсетеді.

 LWA Өнімдерінің шу түзілуі ұқсас болуы үшін, 2000/14/ЕС Директивасына сәйкес дыбыс қуаты кепілді деңгейін дБ(А) түрінде күйлеу керек.

 LK 45 Бұл нышан, LK 45 қуаттағыш кабелі үшін қандай қуаттау құрылғысын қолдану керек екенін көрсетеді.

 Белігінің жанындағы көрсеткіш өндірушінің ерекшелігіне сәйкес аккумуляторда энергияның болуын көрсетеді. Пайдалану үшін бар болған энергия қоры шектеулі.

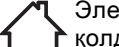
 Электр аспабын жабық әрі құрғақ орынжайда қолданыңыз.

 Өнімді тұрмыстық қоқыспен бірге лақтырмаңыз.

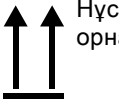
 Нұсқарды тігінен жоғары қарап тұратындай етіп, орнатыңыз.

4 Қауіпсіздік техникасы ережелері**4.1 Кіріспе**

Осы өнім дұрыс істелінген және оның қорғаныс құралдары бар. Сонымен қатар, мүмкіндігі бар зақымдануларды болдырмас үшін қауіпсіздік техникасы бойынша келесі ережелерді сақтау қажет.

4.2 Ескерту нышандары

Ауа үрлегіштегі және қуаттағыш кабеліндегі ескерту нышандары мынаны білдіреді:



Қауіпсіздік техникасы ережелері мен осы шараларды ұстаныңыз.



Пайдалану нұсқаулығын оқып шығыңыз, түсініңіз және сақтап қойыңыз.



Қорғаныс көзілдірігін тағыңыз.



Шаштарыңызды жинаңыз, олар ауа үрлегішке кіріп кетпеуі тиіс.



Жұмысты тоқтатқан кезде, тасымалдаған кезде, тиеген кезде, сақтаған кезде, техникалық қызмет көрсетуді немесе жөндеуді орындаған кезде іске қосудың кілтін шығару қажет.



Ауа үрлегішті жаңбырдың, ылғалдың әсерінен қорғаңыз және сұйықтыққа батырмаңыз.



Қауіпсіз қашықтықта болыңыз.



Ауа үрлегішті қызудан және оттан қорғаңыз.



Ауа үрлегіш үшін температуралардың рұқсат етілген ауқымын сақтаңыз.

4.3 Мақсатына сай қолдану

Осы STIHL BGA 45 ауа үрлегіш жапырақтарды, шөпті, қағазды және ұқсас материалдарды үрлеп түсіру үшін қолданылады.

Ауа үрлегішті жаңбыр кезінде пайдалануға болмайды.

Ауа үрлегіштің құрамында қуатты кіріктірілген аккумулятор бар.

STIHL LK 45 қуаттағыш кабелі STIHL BGA 45 ауа үрлегішін қуаттайды.

▲ Сақтандыру

- STIHL тарапынан ауа үрлегіш үшін мақұлданбаған қуаттағыш кабелі, қуат блогының немесе желілік аспаптың өртену және жарылу себебі болуы мүмкін. Адамдар ауыр жарақат алуы немесе қайтыс болуы және оларға материалдық нұқсан келтірілуі мүмкін.
 - ▶ STIHL BGA 45 ауа үрлегіші STIHL LK 45 қуаттағыш кабелінің көмегімен қуатталады.
- Егер ауа үрлегіш немесе қуаттағыш кабель мақсатқа сай пайдаланбаса, адамдар ауыр жарақат алуы немесе қайтыс болуы және оларға материалдық нұқсан келтірілуі мүмкін.
 - ▶ Ауа үрлегішті және қуаттағыш кабелін осы пайдалану нұсқаулығында сипатталғандай таза күйде ұстаңыз.

4.4 Пайдаланушыларға қойылатын талаптар

▲ Сақтандыру

- Үйретілмеген пайдаланушылар ауа үрлегіштің және қуаттағыш кабелінің қауіптілігін түсінбеуі және оған мән бермеуі мүмкін. Пайдаланушы және басқа да адамдар ауыр жарақат алуы немесе қайтыс болуы мүмкін.



- ▶ Пайдалану нұсқаулығын оқып шығыңыз, түсініңіз және сақтап қойыңыз.

- ▶ Егер сіз ауа үрлегіштің немесе қуаттағыш кабелін басқа тұлғаға берсеңіз: Сонымен қатар пайдалану нұсқаулығы қоса беріледі.
- ▶ Пайдаланушы келесі талаптарды қанағаттандыратынына көз жеткізіңіз:
 - Пайдаланушы шаршаған емес.
 - Пайдаланушы ауа үрлегішті және қуаттағыш кабелін пайдалану және онымен жұмыс істеу үшін физикалық, тактильді және психикалық жақтан сау болып табылады. Егер пайдаланушының физикалық қабілеті, дене түйсігі арқылы сезіну қабілеті немесе ақыл-ой қабілеті шектеулі болса, онда пайдаланушы,

жауапты тұлғаның бақылауымен немесе нұсқауларымен ғана жұмыс істей алады.

- Пайдаланушы ауа үрлегіш және қуаттағыш кабельдің қауіптілігін анықтай және бағалай алады.
- Пайдаланушы кәмелетке толған тұлға болып табылады немесе пайдаланушы мамандыққа ұлттық ережелерге сәйкес бақылаумен оқиды.
- Пайдаланушы ауа үрлегішті бірінші рет пайдаланудың алдында STIHL мамандандырылған дилеріне немесе құзыретті тұлғаға бару және қуаттағыш кабелін пайдалану.
- Пайдаланушы алкоголь, дәрі-дәрмек немесе есірткі әсерінде емес.
- ▶ Кез келген күмән туындаған жағдайда: STIHL мамандандырылған дилеріне жүгініңіз.

4.5 Киімдер мен жарақтандыру

▲ Сақтандыру

- Жұмыс істеген кезде ұзын шаш ауа үрлегішке ілініп кетуі мүмкін. Пайдаланушы ауыр жарақат алуы мүмкін.



- ▶ Ұзын шаштарды өріңіз және жинаңыз, олар ауа үрлегішке кіріп кетпеуі тиіс.

- Жұмыс істеген кезде заттар жоғары жылдамдықпен лақтырылуы мүмкін. Пайдаланушы жарақат алуы мүмкін.



- ▶ Нық жабысатын қорғаныс көзілдірігің киіңіз. Қорғаныс көзілдірігінің сәйкестігі EN 166 стандартына және ұлттық нормаларына және сәйкес және сәйкес келетін белгілермен сатуға рұқсат етіледі.

- ▶ Ұзын шалбар кимеңіз.

- Жұмыс істеген кезде шаң көтерілуі мүмкін. Дем жұтылатын шаң денсаулыққа зиян келтіруге және аллергиялық реакцияларды тудыру мүмкін.
 - ▶ Шаңға қарсы маска тағыңыз.
- Сай келмейтін киім ағаштарға, қопаларға және ауа үрлегішке ілініп кетуі мүмкін. Тиісті киім кимеген пайдаланушылар ауыр жарақат алуы мүмкін.
 - ▶ Тығыз тиіп тұратын киім кию.
 - ▶ Мойынорағыштар мен әшекейлерді алып тастаңыз.
- Жұмыс істеген кезде шаң көтерілуі мүмкін. Көтерілген шаң ауа үрлегішті автоматты түрде қуаттауы мүмкін. Егер ауа үрлегішке жанассаңыз, ол электрлік түрде қуатталуы мүмкін және соның әсерінен аздап электр тогы соғуы мүмкін. Пайдаланушы жарақат алуы мүмкін.
 - ▶ Төзімді материалдан жасалған жұмыс қолғаптарын киіңіз.
- Егер пайдаланушы сай келемейтін аяқ киімді кесе, ол тайғанауы мүмкін. Пайдаланушы жарақат алуы мүмкін.
 - ▶ Тайғанамайтын табаны бар берік жабық аяқ киімді киіңіз.

4.6 Жұмыс кеңістігі және қоршаған орта

4.6.1 Ауа үрлегіш

▲ Сақтандыру

- Бөгде тұлғалар, балалар және жануарлар ауа үрлегіш пен лақтырылған заттардың қауіптілігін түсінбеуі және оған мән бермеуі мүмкін. Бөгде адамдар, балалар және жануарлар ауыр жарақат алуы және оларға материалдық нұқсан келтірілуі мүмкін.



- ▶ Бөгде адамдар, балалар және жануарлар жұмыс аумағының айналасында 5 м-лік радиуста болмауы тиіс.

- ▶ Оңтайлы қашықтық – нысандарға дейін 5 м болып табылады.
- ▶ Ауа үрлегішті қараусыз қалдырмаңыз.
- ▶ Балалар ауа үрлегішпен ойнау мүмкінсіздігіне көз жеткізіңіз.
- Ауа үрлегіш су өткізбейді. Жауын-шашын кезінде немесе ылғал ортада жұмыс жасау электр тогына соғылуға әкеліп соғуы мүмкін. Пайдаланушы айтарлықтай жарақат алуы мүмкін және ауа үрлегіштің зақымдалуы мүмкін.



- ▶ Жаңбырлы күні және ылғалды ортада жұмыс істемеңіз.

- Ауа үрлегіштің электр толықтырушы бөлшектері ұшқын атуы мүмкін. Ұшқындар жеңіл тұтанатын және жарылу қаупі бар орталарда өртену және жарылу себебі болуы мүмкін. Адамдар ауыр жарақат алуы немесе қайтыс болуы және оларға материалдық нұқсан келтірілуі мүмкін.
 - ▶ Жеңіл тұтанатын және жарылу қаупі бар орталарда жұмыс істемеу керек.

4.6.2 Қуаттағыш кабель

▲ Сақтандыру

- Бөтен адамдар, балалар қуаттағыш кабель пен электр тогының қауіптілігін түсінбеуі және оған мән бермеуі мүмкін. Бөтен адамдар, балалар және жануарлар ауыр жарақат алуы немесе өлтірілуі мүмкін.
 - ▶ Бөтен адамдар, балалар мен жануарлар алшақ жерде болуы тиіс.
 - ▶ Қуаттағыш кабельді қараусыз қалдырмаңыз.

- ▶ Балалар қуаттағыш кабельмен ойнау мүмкінсіздігіне көз жеткізіңіз.
- Қуаттағыш кабелі қоршаған ортаның әсерінен қорғалмаған. Егер қуаттағыш кабелі қоршаған ортаның белгіленген әсерлеріне ұшырайтын болса, қуаттағыш кабелі тұтануы немесе жарылуы мүмкін. Адамдар ауыр жарақат алуы және оларға материалдық нұқсан келтірілуі мүмкін.
 - ▶ Қуаттағыш кабелін жаңбыр мен ылғалдан қорғаңыз.
 - ▶ Қуаттағыш кабелін жабық әрі құрғақ орынжайда қолданыңыз.
 - ▶ Қуаттағыш кабелін жеңіл тұтанатын және жарылу қаупі бар орталарда қолданбау керек.
 - ▶ 0°C және + 40°C температурасының аумағында қуаттағыш кабелі орнатыңыз және сақтаңыз.

4.7 Қауіпсіз күй

4.7.1 Ауа үрлегіш

Егер келесі шарттар сақталса, ауа үрлегіш қауіпсіз күйде болады:

- Ауа үрлегіш жарамды.
- Ауа үрлегіш құрғақ және таза.
- Пайдалану элементтері жұмыс істеп тұр және ешқандай өзгеріске ұшырамады.
- Ауа үрлегіште тек қана түпнұсқалы STIHL құрал-жабдықтар орнатылған.
- Құрал-жабдықтар дұрыс орнатылған.

▲ Сақтандыру

- Қауіпсіз емес күйде толықтырушы бөлшектер дұрыс жұмыс істемеуі және қауіпсіздік қондырғысының күші әрекет етпеуі мүмкін. Адамдар ауыр жарақат алуы немесе қайтыс болуы мүмкін.
 - ▶ Зақымдалмаған ауа үрлегішпен жұмыс істеңіз.
 - ▶ Жарамсыз ауа үрлегішті қуаттауға болмайды.

- ▶ Егер ауа үрлегіш кір немесе ылғалды болса: Ауа үрлегішті тазартыңыз және кептіріңіз.
- ▶ Ауа үрлегішті өзгертпеңіз. Айрықша жағдайлар: Осы ауа үрлегішке арналған лайықты айдама құбылар және саптамаларды орнату.
- ▶ Егер басқару элементтері жұмыс істемесе: Ауа үрлегішпен жұмыс істемеңіз.
- ▶ Осы ауа үрлегішке тек STIHL компаниясының түпнұсқа бөлшектерін орнатыңыз.
- ▶ Құрал-жабдықтарды сипаттамаға сәйкес орнату қажет, ол осы пайдалану нұсқаулығында немесе осындай құрал-жабдықтарға арналған пайдалану нұсқаулығында бар.
- ▶ Заттарды ауа үрлегіштің тесіктеріне тықпаңыз.
- ▶ Кілт ұяшығының байланыстарын металл заттарына қосуға және қысқа тұйықтауға болмайды.
- ▶ Ауа үрлегішті ашпаңыз.
- ▶ Кез келген күмән туындаған жағдайда: STIHL мамандандырылған дилеріне жүгініңіз.

4.7.2 Қуаттағыш кабель

Егер келесі шарттар сақталса, қуаттағыш кабелі қауіпсіз күйде болады:

- Қуаттағыш кабелі жарамды.
- Қуаттағыш кабелі құрғақ және таза.

▲ Сақтандыру

- Қауіпсіз емес күйде толықтырушы бөлшектер дұрыс жұмыс істемеуі және қауіпсіздік қондырғысының күші әрекет етпеуі мүмкін. Адамдар ауыр жарақат алуы немесе қайтыс болуы мүмкін.
 - ▶ Жарамды қуаттағыш кабелін қолданыңыз.
 - ▶ Егер қуаттағыш кабелі кір немесе ылғалды болса: Қуаттағыш кабелін тазартыңыз және кептіріңіз.
 - ▶ Қуаттағыш кабелін өзгертпеңіз.

▶ Қуаттағыш кабелінің электрлік түйіспелерін металл заттармен қоспаңыз және тұйықтамаңыз.

▶ Қуаттағыш кабелін ашпаңыз.

4.8 Кіріктірілген аккумулятор

▲ Сақтандыру

■ Кіріктірілген аккумулятор қоршаған ортаның әсерінен қорғалмаған. Егер кіріктірілген аккумулятор қоршаған ортаның белгіленген әсерлеріне ұшыраса, онда ауа үрлегіш тұтануы немесе жарылуы мүмкін. Адамдар ауыр жарақат алуы немесе қайтыс болуы және оларға материалдық нұқсан келтірілуі мүмкін.



▶ Ауа үрлегішті қызудан және оттан қорғаңыз.

▶ Ауа үрлегішті отқа тастамаңыз.



▶ 0°C және + 50°C температурасының аумағында ауа үрлегішті орнатыңыз және сақтаңыз.

▶ Ауа үрлегішті металл заттардан алшақ сақтаңыз.

▶ Ауа үрлегішті жаңбырдың, ылғалдың әсерінен қорғаңыз және сұйықтыққа батырмаңыз.

▶ Ауа үрлегішті жоғары қысымға ұшыратпаңыз.

▶ Ауа үрлегішті қысқа толқындардың әсеріне ұшыратпаңыз.

▶ Ауа үрлегішті химикаттар мен тұздардан қорғаңыз.

▶ Зақымдалған ауа үрлегішін тасымалдауға болмайды.

■ Бұзылған аккумулятордан сұйықтық жылыстауы мүмкін. Егер сұйықтық теріге немесе көзге тиіп кетсе, тері немесе көз тітіркенуі мүмкін.

▶ Сұйықтықпен жанаспаңыз.

▶ Егер теріге тиіп кетсе: Зақымдалған аумақтарды сабындап, судың көп мөлшерімен жуыңыз.

▶ Егер көзге тиіп кетсе: Көзіңізді кемінде 15 минут бойы судың көп мөлшерімен шайыңыз және дәрігерге қаралыңыз.

■ Бұзылған немесе жарамсыз аккумулятор әдеттен тыс иіс шығаруы, түтіндеуі немесе жануы мүмкін. Адамдар ауыр жарақат алуы немесе қайтыс болуы және оларға материалдық нұқсан келтірілуі мүмкін.

▶ Егер ауа үрлегіш әдеттен тыс иіс шығарса немесе түтіндесе: Ауа үрлегішті пайдаланбаңыз және оны тұтанатын материалдардан алысырақ ұстаңыз.

▶ Мотошалғы жанған уақытта: Ауа үрлегішті өрт сөндіргішпен немесе сумен сөндіріңіз.

4.9 Жұмыстар

▲ Сақтандыру

■ Пайдаланушы белгіленген жағдайларда жұмысқа шоғырлана алмайды. Пайдаланушы сүрініп кетуі, құлауы және ауыр жарақат алуы мүмкін.

▶ Жұмысты байыпты және тиянақты түрде атқарыңыз.

▶ Егер жарықтандыру шарттары және көріну дәрежесі нашар болса: Ауа үрлегішпен жұмыс істеменіз.

▶ Ауа үрлегішке өзіңіз күтім жасаңыз.

▶ Иық деңгейінен жоғары жерде жұмыс атқармаңыз.

▶ Кедергілерге назар аударыңыз.

▶ Еденде тұрып жұмыс істеңіз және тепе-теңдікті сақтаңыз. Егер биіктікте жұмыс істеу керек болса: Көтерілетін жұмыс алаңын немесе қауіпсіз ағаштарды пайдаланыңыз.

▶ Шаршағандық белгілері болса: Жұмыс істеуде үзіліс жасаңыз.

▶ Желге қарай үрлеу.

- Жұмыс істеген кезде заттар жоғары жылдамдықпен лақтырылуы мүмкін. Адамдар мен жануарлар жарақат алуы және оларға материалдық нұқсан келтірілуі мүмкін.
 - ▶ Адамдарға, жануарларға және заттарға қарай үрлемеңіз.
- Егер ауа үрлегіш жұмыс істеген кезде өзгерсе немесе әдеттен тыс болса, ауа үрлегіш қауіпті болуы мүмкін. Адамдар ауыр жарақат алуы және оларға материалдық нұқсан келтірілуі мүмкін.
 - ▶ Жұмыс аяқталғаннан кейін, іске қосу кілтін алып шығарыңыз және STIHL мамандандырылған дилеріне жүгініңіз.
- Жұмыс істеген кезде ауа үрлегіштен дірілдер туындауы мүмкін.
 - ▶ Қорғап қолданыңыз.
 - ▶ Жұмыс уақытында үзіліс жасаңыз.
 - ▶ Егер қан айналымының бұзылуының белгілері білінсе: Дәрігерге қаралыңыз.

4.10 Қуаттау

▲ Сақтандыру

Ток өткізгіш толықтырушы бөлшектермен жанасу келесі себептерге байланысты болуы мүмкін:

- Біріктіруші сым бұзылған.
 - Штепсельді айыр бұзылған.
 - Розетка дұрыс орнатылмаған.
- Ток өткізгіш толықтырушы бөлшектермен жанасу тоқ соғу қаупінің себебі болуы мүмкін. Пайдаланушы ауыр жарақат алуы немесе қайтыс болуы мүмкін.
 - ▶ Біріктіруші сым мен штепсельді айырдың бұзылмағанына көз жеткізіңіз.
 - ▶ Штепсельді айырды дұрыс орнатылған розеткаға салыңыз.

- Қуаттау барысында дұрыс емес болған желінің кернеуі немесе дұрыс емес болған желінің жиілігі қуаттағыш кабелінің артық жүктемесіне себеп болуы мүмкін. Қуаттағыш кабелі бұзылуы мүмкін.
 - ▶ Желінің кернеуі мен электр желісінің жиілігі қуаттағыш кабелінің паспорттық деректері бар фирмалық тақтайшасына сай келетініне көз жеткізіңіз.
- Қуаттау барысында жарамсыз немесе зақымдалған қуаттағыш кабелі әдеттен тыс иіс шығаруы немесе тұтіндеуі мүмкін. Адамдар жарақат алуы және оларға материалдық нұқсан келтірілуі мүмкін.
 - ▶ Штепсельді айырды розеткадан суырыңыз.
- Қуаттағыш кабелі жылудың жеткіліксіз дәрежеде бұрылмауынан қызып кетіп, өртену себебі болуы мүмкін. Адамдар ауыр жарақат алуы немесе қайтыс болуы және оларға материалдық нұқсан келтірілуі мүмкін.
 - ▶ Қуаттағыш кабелін бүркемеңіз.
- Егер розеткаға бір данадан көп қуаттағыш кабелі қосылған болса, қуаттау кезінде электрлік сымдарға артық жүктеме түсуі мүмкін. Электрлік сымдар қызып кетіп, тұтану себебі болуы мүмкін. Адамдар ауыр жарақат алуы немесе қайтыс болуы және оларға материалдық нұқсан келтірілуі мүмкін.
 - ▶ Қуаттағыш кабелін розеткаға бөлек түрде қосыңыз.
 - ▶ Қуаттағыш кабелі көп ұяшықты розеткаға қосылмауы керек.

4.11 Тасымалдау

▲ Сақтандыру

- Ауа үрлегішті тасымалдау кезінде, ол төңкерілуі немесе жылжып кетуі мүмкін. Адамдар жарақат алуы және оларға материалдық нұқсан келтірілуі мүмкін.



- ▶ Іске қосу кілтін алып шығару.

- ▶ Ауа үрлегішті қаптамаға немесе тасымалдау контейнеріне салғанда, ол жылжымауы керек.
- ▶ Қаптама немесе тасымалдау контейнері жылжымайтындай қаптаманы немесе тасымалдау контейнерін белдіктермен немесе тормен бекітіңіз.

4.12 Сақтау шарттары

4.12.1 Ауа үрлегіш

⚠ Сақтандыру

- Балалар ауа үрлегіштің қауіптілігін түсінбеуі және оған мән бермеуі мүмкін. Балалар ауыр жарақат алуы мүмкін.



- ▶ Іске қосу кілтін алып шығару.

- ▶ Ауа үрлегішті балалардан алшақ жерде сақтаңыз.
- Кілттің ұяшығындағы электрлік түйіспелер мен металлды толықтырушы бөлшектер ылғалдың әсерінен тоттануы мүмкін. Ауа үрлегіш бұзылуы мүмкін.



- ▶ Іске қосу кілтін алып шығару.

- ▶ Ауа үрлегішті таза және құрғақ күйде сақтаңыз.
- Ауа үрлегіш қоршаған ортаның әсерінен қорғалмаған. Егер ауа үрлегіш қоршаған ортаның белгіленген әсерлеріне ұшырайтын болса, ауа үрлегіш бұзылуы мүмкін.
 - ▶ Ауа үрлегішті таза және құрғақ күйде сақтаңыз.
 - ▶ Ауа үрлегішті жабық орынжайда сақтаңыз.

- ▶ Ауа үрлегішті іске қосу кілтін бөлек сақтау керек.

4.12.2 Қуаттағыш кабель

⚠ Сақтандыру

- Балалар қуаттағыш кабельінің қауіптілігін түсінбеуі және оған мән бермеуі мүмкін. Балалар ауыр жарақат алуы немесе қайтыс болуы мүмкін.
 - ▶ Қуаттағыш кабельін балалардан алшақ жерде сақтаңыз.
- Қуаттағыш кабельі қоршаған ортаның әсерінен қорғалмаған. Егер қуаттағыш кабельі қоршаған ортаның белгіленген әсерлеріне ұшырайтын болса, қуаттағыш кабельі бұзылуы мүмкін.
 - ▶ Егер қуаттағыш кабельі жылы болса: Қуаттағыш кабельін суытыңыз.
- ▶ Қуаттағыш кабельін таза және құрғақ күйде сақтаңыз.
- ▶ Қуаттағыш кабельін жабық орынжайда сақтаңыз.
- ▶ 0°C және + 40°C температурасының аумағында қуаттағыш кабельін сақтаңыз.

4.13 Тазалау, қызмет көрсету және жөндеу

⚠ Сақтандыру

- Егер жөндеу, техникалық қызмет көрсету немесе тазарту кезінде іске қосу кілті салынса, ауа үрлегіш абайсызда сөндірілуі мүмкін. Адамдар ауыр жарақат алуы және оларға материалдық нұқсан келтірілуі мүмкін.



- ▶ Іске қосу кілтін алып шығару.

- Күйдіретін тазартқыш құралын, су ағынын немесе өткір заттарды қолдану ауа үрлегішті және қуаттағыш кабельді бүлдіруі мүмкін. Егер ауа үрлегіш немесе







қуаттағыш кабель тазаланбаған болса, онда толықтырушы бөлшектер дұрыс жұмыс істемеуі және қауіпсіздік қондырғысының күші әрекет етпеуі мүмкін. Адамдар ауыр жарақат алуы мүмкін.

- ▶ Ауа үрлегішті және қуаттағыш кабелін осы пайдалану нұсқаулығында сипатталғандай тазалаңыз.
- Егер ауа үрлегішке немесе қуаттағыш кабеліне пайдаланушы тиіссіз түрде техникалық қызмет көрсеткен немесе оларды жөндеген болса, онда толықтырушы бөлшектер дұрыс жұмыс істемеуі және қауіпсіздік қондырғысының күші әрекет етпеуі мүмкін. Адамдар ауыр жарақат алуы немесе қайтыс болуы мүмкін.
 - ▶ Ауа үрлегішке және қуаттағыш кабеліне өзіңіз техникалық көрсетпеңіз және оларды жөндемеңіз.
 - ▶ Егер ауа үрлегішке немесе қуаттағыш кабеліне техникалық қызмет көрсетілсе немесе олар жөнделсе, онда: STIHL мамандандырылған дилеріне жүгініңіз.

5 Ауа үрлегішті пайдалануға дайындалу

5.1 Ауа үрлегішті пайдалануға дайындалу

Жұмыстарды бастамас бұрын келесі қадамдарды орындау керек:

- ▶ Келесі толықтырушы бөлшектер қауіпсіз күйде екеніне көз жеткізіңіз:
 - Ауа үрлегіш,  4.7.1.
 - Қуаттағыш кабель,  4.7.2.
- ▶ Кіріктірілген аккумуляторды тексеріңіз,  10.2.
- ▶ Ауа үрлегішті толығымен қуаттаңыз,  6.
- ▶ Ауа үрлегішті тазарту,  15.1.
- ▶ Айдама құбырды және қондырманы орнатыңыз,  7.
- ▶ Басқару элементтерін тексеріңіз,  10.

- ▶ Егер құрылғыны сынау кезінде 3 жарық диоды қызыл түспен жыпылықтайтын болса: Іске қосу кілтін алып шығарыңыз және STIHL мамандандырылған дилеріне жүгініңіз. Ауа үрлегіштің ақаулығы бар.
- ▶ Егер келесі қадамдарды орындау мүмкін болмаса: Ауа үрлегішті қолданбаңыз және STIHL компаниясының мамандандырылған сату орталығына хабарласыңыз.

6 Ауа үрлегішті қуаттау және жарық диодтары

6.1 Ауа үрлегішті қуаттаңыз

Қуаттау уақыты әртүрлі факторларға, мысалы, ауа үрлегіштің температурасына немесе қоршаған ауаның температурасына байланысты болады. Аккумуляторды қуаттаудың нақты уақыты көрсетілген қуаттау уақытынан ерекшеленуі мүмкін. Қуаттау уақыты төменде www.stihl.com/charging-times көрсетілген.

Егер штепсельді айыр розеткаға салынса және қуаттау кабелі ауа үрлегішке қосылса, қуаттау автоматты түрде басталады. Ауа үрлегіш толығымен қуаттандырылғаннан кейін, қуаттандыру үдерісі автоматты түрде тоқтайды.

Қуаттау барысында ауа үрлегіш пен қуаттағыш кабелі қызады.

- ▶ Іске қосу кілтін алып шығару.

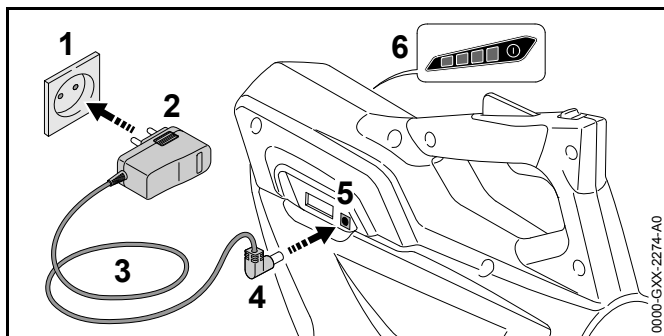

- ▶ Штепсельді айырды (2) бос розеткаға (1) салыңыз.

⚠ Сақтандыру

Адамдар біріктіруші сымға сүрініп кетуі мүмкін. Адамдар жарақат алуы, ал қуаттағыш кабелі – бұзылуы мүмкін.

- ▶ Біріктіруші сымды еденге тегіс күйде жатқызыңыз.

- ▶ Біріктіруші сымды (3) салыңыз.
- ▶ Қуаттау ұяшығына (5) қуаттағыш штепселін енгізіңіз (4).
Жарық диодтары (6) жасыл түспен жанады және қуат деңгейін көрсетеді.
- ▶ Егер жарық диодтары (6) жанбаса: Қуаттағыш штепселін (4) қуаттау ұяшығынан (5) алып тастаңыз. Ауа үрлегіш толығымен қуатталған.
- ▶ Штепсельді айырды (2) розеткадан (1) суырыңыз.

6.2 Қуаттау күйін көрсету

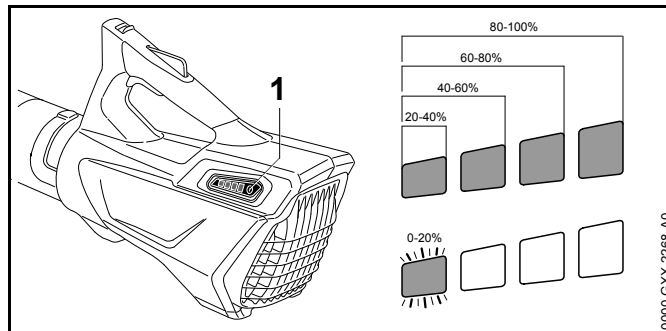

- ▶ Түймені (1) басыңыз.
Жарық диодтары шамамен 5 секунд бойы жасыл түспен жанады және қуат күйін көрсетеді.
- ▶ Егер оң жақ жарық диоды жасыл түспен жыпылықтаса: Ауа үрлегішті қуатталған.

6.3 Жарық диодтары

Жарық диодтары қуаттың қалпын немесе ауа үрлегіштің бұзылғандығын көрсетуі мүмкін. Жарық диодтары жасыл немесе қызыл түспен жануы немесе жыпылықтауы мүмкін.

Егер жарық диодтары жасыл түспен жанса немесе жыпылықтаса, қуаттың қалпы көрінеді.

- ▶ Егер жарық диодтары қызыл түспен жанса немесе жыпылықтаса: Ақаулықтарды кетіру, 17.
Ауа үрлегіштің ақаулығы бар.

7 Ауа үрлегішті құрау

7.1 Айдама құбырды және қондырманы орнатыңыз

- ▶ Ауа үрлегішті өшіріңіз және іске қосу кілтін жойыңыз.

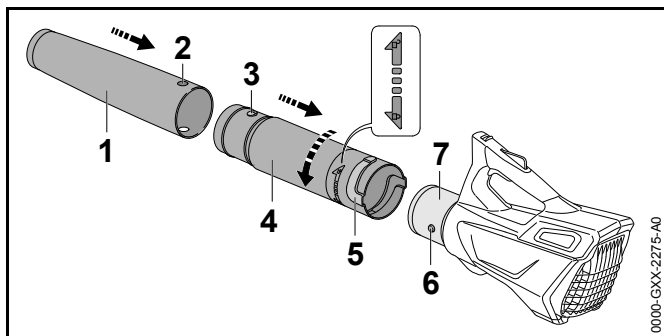

- ▶ Саңылауды (2) және шетмойынды (3) дәл сонда биіктікке жеткізіңіз.
- ▶ Айдама құбыры (4) шумекте (1) кигізіңіз. Шүмек (1) шертпемен сәйкес саңылауға кіргізіледі және демонтаждалмайтындай етіп бекітіледі.
- ▶ Шетмойынды (6) және қуысты (5) дәл сонда биіктікке жеткізіңіз.
- ▶ Шанақты (7) айдама құбырға (4) кигізіңіз
- ▶ Айдама құбыр (4) бағытта шертпеге дейін айналады Айдама құбырды алмаңыз.

8 Іске қосу кілтін енгізу және шығару

8.1 Іске қосу кілтін салыңыз

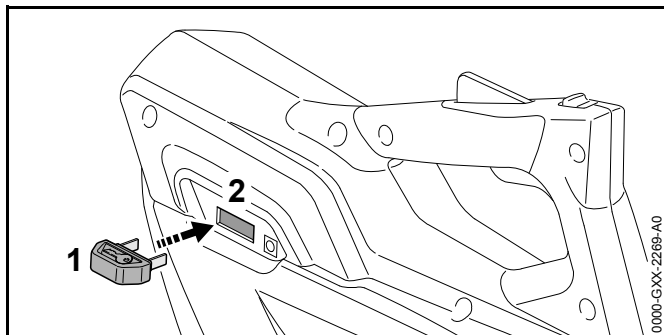

- ▶ Кілттің ұяшығына (2) іске қосу кілтін салыңыз (1).

8.2 Іске қосу кілтін алып шығару

- ▶ Ауа үрлегішті тегіс қабатқа орнатыңыз.
- ▶ Іске қосу кілтін алып шығару.
- ▶ Іске қосу кілтін балалардан алшақ жерде сақтаңыз.

9 Ауа үрлегішті қосу және сөндіру

9.1 Ауа үрлегішті қосу

- ▶ Ауа үрлегішті қолыңызбен жетектің сабынан ұстағанда, бас бармақ жетектің сабын қамтуы тиіс.

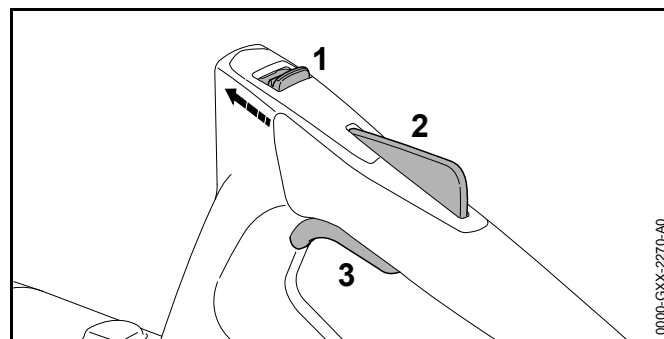

- ▶ Бас бармақтың көмегімен бұғаттан босату сырғағын (1) айдама құбырға қарай жылжытып, осы күйде ұстап тұрыңыз.
- ▶ Ауыстырып-қосқыштың (2) бекіткішін басып, ұстап тұрыңыз. Бұғаттан босату сырғағы (1) бастапқы қалыпқа қайта келуі мүмкін.
- ▶ Қайта қосқыш иінтіректі (3) бас бармақпен басыңыз және ұстап тұрыңыз. Ауа үрлегіш үдейді де, ауа қаптама арқылы келіп түседі.

9.2 Ауа үрлегішті сөндіріңіз

- ▶ Ауыстырып-қосқыштың тұтқышын және ауыстырып-қосқыштың тұтқышының бекіткішін жіберіңіз. Ауа енді қондырмадан келмейді.

- ▶ Егер ауа қондырмадан әлі де шыға берсе: Іске қосу кілтін алып шығарыңыз және STIHL мамандандырылған дилеріне жүгініңіз. Ауа үрлегіш жарамды емес.

10 Ауа үрлегішті мен аккумуляторды тексеріңіз

10.1 Басқару элементтерін тексеріңіз

Бұғаттан босату сырғағы, қайта қосқыш иінтіректің бұғаты және қайта қосқыш иінтірек

- ▶ Іске қосу кілтін алып шығару.
- ▶ Бұғаттан босату сырғағына және қайта қосқыш иінтіректің бұғатына баспай, қайта қосқыш иінтірегіне басыңыз.
- ▶ Егер қайта қосқыштың иінтірегі басылса: Ауа үрлегішті қолданбаңыз және STIHL компаниясының мамандандырылған сату орталығына хабарласыңыз. Бұғаттан босату сырғағы немесе қайта қосқыш иінтіректің бұғаты жарамсыз.
- ▶ Бас бармақтың көмегімен бұғаттан босату сырғағын айдама құбырға қарай жылжытып, осы күйде ұстап тұрыңыз.
- ▶ Қайта қосқыш иінтіректің бекіткішін басыңыз және ұстап тұрыңыз.
- ▶ Қайта қосқыш иінтіректі басыңыз.
- ▶ Қайта қосқыш иінтірегін, қайта қосқыш иінтірегінің блоктау құрылғысын және бұғаттан босату сырғағын жіберу.
- ▶ Егер қайта қосқыш иінтіректің, қайта қосқыш иінтірегінің блоктау құрылғысын немесе бұғаттан босату сырғағы қиындатылса немесе ол бастапқы күйге оралмаса: Ауа үрлегішті қолданбаңыз және STIHL компаниясының мамандандырылған сату орталығына хабарласыңыз. Қайта қосқыш иінтірек, қайта қосқыш иінтірегінің блоктау құрылғысы немесе бұғаттан босату сырғағы жарамсыз.

Ауа үрлегішті қосу

- ▶ Іске қосу кілтін салыңыз.
- ▶ Бас бармақтың көмегімен бұғаттан босату сырғағын айдама құбырға қарай жылжытып, осы күйде ұстап тұрыңыз.
- ▶ Қайта қосқыш иінтіректің бекіткішін басыңыз және ұстап тұрыңыз.
- ▶ Қайта қосқыш иінтіректі басыңыз және ұстап тұрыңыз. Ауа қондырмадан келеді.
- ▶ Егер 3 жарық диоды қызыл түспен жыпылықтаса: Іске қосу кілтін алып шығарыңыз және STIHL мамандандырылған дилеріне жүгініңіз. Ауа үрлегіштің ақаулығы бар.
- ▶ Қайта қосқыш иінтіректі жіберіңіз. Ауа енді қондырмадан келмейді.
- ▶ Егер ауа қондырмадан әлі де шыға берсе: Іске қосу кілтін алып шығарыңыз және STIHL мамандандырылған дилеріне жүгініңіз. Ауа үрлегіш жарамды емес.

10.2 Кіріктірілген аккумуляторды тексеріңіз

- ▶ Түймені басыңыз. Жарық диодтары жанады немесе жыпылықтайды.
- ▶ Егер жарық диодтары жанбаса немесе жыпылықтамаса: Ауа үрлегішті қолданбаңыз және STIHL компаниясының мамандандырылған сату орталығына хабарласыңыз. Кіріктірілген аккумулятордың ақаулығы бар.

11 Ауа үрлегішпен жұмыс істеңіз.

11.1 Ауа үрлегішті ұстаңыз және сәндіріңіз

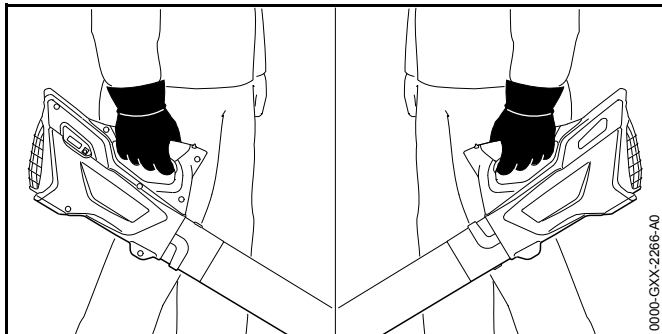

- ▶ Ауа үрлегішті қолыңызбен жетектің сабынан ұстағанда және оны басқарғанда, бас бармақ жетектің сабын қамтуы тиіс.

11.2 Үрлеу

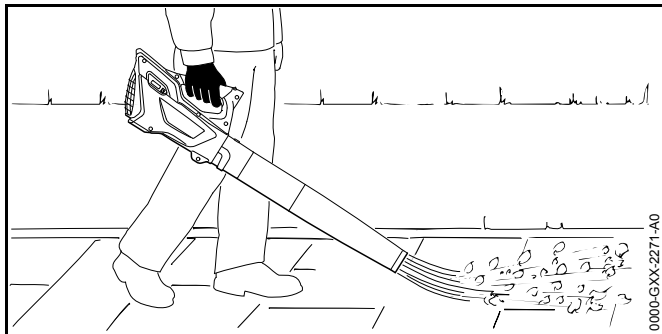

- ▶ Қондырманы жерге бағыттаңыз.
- ▶ Алға қарай баяу және сақ түрде жүріңіз.

12 Жұмыс аяқталғаннан кейін

12.1 Жұмыс аяқталғаннан кейін

- ▶ Ауа үрлегішті өшіріңіз және іске қосу кілтін жойыңыз.
- ▶ Ауа үрлегішті тазарту.

13 Тасымалдау

13.1 Ауа үрлегішті тасымалдау

- ▶ Ауа үрлегішті өшіріңіз және іске қосу кілтін жойыңыз.
- ▶ Ауа үрлегішті жетектің сабынан ұстап тасыңыз.
- ▶ Егер ауа үрлегіш көлік құралымен тасымалданса: Ауа үрлегіштің төңкерілмейтіндігіне және жылжымайтындығына көз жеткізу үшін ауа үрлегішті бекітіңіз.
- ▶ Егер ауа үрлегіш қапталса: Ауа үрлегішті келесі шарттар орындалатындай етіп қаптаңыз:
 - Қаптама немесе жылжымалы контейнер электр тогын өткізбейді.
 - Ауа үрлегіш қаптамада немесе жылжымалы контейнерде жылжуы мүмкін емес.
 - Қаптаманы немесе тасымалдау контейнерін бекітіңіз, қаптама немесе тасымалдау контейнері жылжымауы керек.

Кіріктірілген аккумулятор үшін ауа үрлегішті қауіпті материалдарды тасымалдау ережелеріне сай тасымалдау қажет. Ауа үрлегіш UN 3481 (литий-иондар батареялары, жабдықтың құрамындағы) дәрежесіне жатады және БҰҰ сынақтары мен белгілері жөніндегі Нұсқаудың III бөлімі, 38.3-бөлікшесіне сәйкес сынақтан өтті.

Тасымалдау ережелері төменде www.stihl.com/safety-data-sheets көрсетілген.

14 Сақтау шарттары

14.1 Ауа үрлегішті сақтау

STIHL компаниясы ауа үрлегішті 40 % және 60% (2 жасыл жарық диоды жанады) арасындағы қуат деңгейіне ие аккумуляторды сақтаған жөн.

- ▶ Ауа үрлегішті өшіріңіз және іске қосу кілтін жойыңыз.
- ▶ Ауа үрлегішті келесі шарттар орындалатындай етіп сақтаңыз:
 - Ауа үрлегіш балалардан алшақ жерде орналасқан.
 - Ауа үрлегіш құрғақ және таза.
 - Ауа үрлегіш жабық орынжайда орналасқан.
 - 0°C бастап + 50°C дейінгі температураның аумағында ауа үрлегіш бар.

14.2 Қуаттағыш кабельді сақтау

- ▶ Штепсельді айырды розеткадан суырыңыз.
- ▶ Қуаттағыш кабелін келесі шарттар орындалатындай етіп сақтаңыз:
 - Қуаттағыш кабелі балалардан алшақ жерде орналасқан.
 - Қуаттағыш кабелі құрғақ және таза.
 - Қуаттағыш кабелі жабық орынжайда орналасқан.
 - Қуаттағыш кабелі ауа үрлегіштен ажыратылған.
 - 0°C бастап + 40°C дейінгі температураның аумағында қуаттағыш кабель бар.

15 Тазарту

15.1 Ауа үрлегішті тазарту

- ▶ Ауа үрлегішті өшіріңіз және іске қосу кілтін жойыңыз.
- ▶ Ауа үрлегішті ылғалды шүберекпен тазартыңыз.
- ▶ Қорғаныш торын шағын қылсаппен немесе жұмсақ қылсаппен тазарту керек.

15.2 Қуаттағыш кабелін тазалаңыз

- ▶ Штепсельді айырды розеткадан суырыңыз.
- ▶ Қуаттау ұяшығынан қуаттағыш штепселін шығару.
- ▶ Қуаттағыш кабелін ылғалды шүберекпен тазартыңыз.

16 Қызмет көрсету және жөндеу

16.1 Техникалық қызмет көрсету кезеңділігі

Техникалық қызмет көрсету кезеңділігі пайдалану шарттары мен қоршаған ортаның жағдайына байланысты болады. STIHL техникалық қызмет көрсетудің келесі аралықтарын ұсынады:

Жылына бір рет

- ▶ Ауа үрлегішті STIHL мамандандырылған дилерінен тексеріп алыңыз.

16.2 Ауа үрлегішке қызмет көрсету және оны жөндеу

Пайдаланушы ауа үрлегішке өзі қызмет көрсетіп, оны өзі жөндей алмайды.

- ▶ Егер ауа үрлегішке қызмет көрсетілуі тиіс болса немесе ол жарамсыз не ақаулы болса: STIHL мамандандырылған дилеріне жүгініңіз.

16.3 Қуаттағыш кабеліне қызмет көрсету және оны жөндеу

Қуаттағыш кабеліне қызмет көрсетілуі және оның жөнделуі мүмкін емес.

- ▶ Егер қуаттағыш кабелі жарамсыз немесе бұзылған болса: Қуаттағыш кабелін ауыстыру.

17 Ақаулықтарды кетіру

17.1 Ауа үрлегіштің немесе қуаттағыш кабелдің ақаулықтарын кетіру

Ақаулық	Ауа үрлегіштегі жарық диодтары	Сәбеп	Жою тәсілдері
Ауа үрлегіш қосу кезінде қосылмайды.	1 жарық диоды жасыл түспен жыпылықтайды.	Ауа үрлегіш қуатының деңгейі тым төмен.	▶ Ауа үрлегішті қуатталған.
	3 жарық диоды қызыл түспен жанады.	Ауа үрлегіш тым ыстық.	▶ Іске қосу кілтін алып шығару. ▶ Ауа үрлегішті суыту.
	3 жарық диоды қызыл түспен жыпылықтайды.	Электрлік ақаулығы жоқ.	▶ Іске қосу кілтін алып шығару. ▶ Ауа үрлегішті қолданбаңыз және STIHL компаниясының мамандандырылған сату орталығына хабарласыңыз.
		Ауа үрлегіш дымқыл.	▶ Ауа үрлегішті кептіріңіз.
Ауа үрлегіш жұмыс барысында сәнеді.	3 жарық диоды қызыл түспен жанады.	Ауа үрлегіш тым ыстық.	▶ Іске қосу кілтін алып шығару. ▶ Ауа үрлегішті суыту.
		Электрлік ақаулығы жоқ.	▶ Ауа үрлегішті өшіру және 5 секундтан кейін қайта қосу.
Ауа үрлегіштің жұмыс уақыты қысқа.		Ауа үрлегіш толығымен қуатталмаған.	▶ Ауа үрлегішті толығымен қуаттаңыз.
		Ауа үрлегіштің қызмет ету мерзімі асып кеткен.	▶ Ауа үрлегішті ауыстырыңыз.
Ауа үрлегіш қуатталмаған.	3 жарық диоды қызыл түспен жанады.	Ауа үрлегіш тым ыстық.	▶ Іске қосу кілтін алып шығару. ▶ Ауа үрлегішті суыту.
		Ауа үрлегіште немесе қуаттағыш кабелде бұзылушылық бар.	▶ Іске қосу кілтін алып шығару. ▶ STIHL мамандандырылған дилеріне жүгініңіз.

18 Техникалық сипаттамалар

18.1 Ауа үрлегіш STIHL BGA 45

- Салмақ: 2,1 кг
- Монтаждалған өндірімемен бірге ауаның жылдамдығы: 38 м/с
- Аккумулятор технологиясы: Литийлі-ионды
- Кернеу: 18 В
- А*сағ түріндегі сыйымдық: паспорттық деректері бар фирмалық тақтайшадан қараңыз
- ВТ*сағ түріндегі энергия сыйымдығы: паспорттық деректері бар фирмалық тақтайшадан қараңыз
- Пайдалану және сақтау үшін температураның рұқсат етілген ауқымы: 0 °С-ден + 50 °С-ге дейін

Ауа үрлегішпен + 30°С-ден асатын температурада жұмыс істегенде, аккумулятордың қызмет ету мерзімі қысқарып, ауа үрлегіштің өнімділігі азаюы мүмкін.

Жұмыс уақыты төменде www.stihl.com/battery-life көрсетілген.

18.2 Қуаттағыш кабель STIHL LK 45

- Нақтылы кернеуі: 100-240 В, 50-60 Гц
- Номинал күші: 14,6 Вт
- Қуаттау тогы: 0,65 А
- Пайдалану және сақтау үшін температураның рұқсат етілген ауқымы: 0 °С-ден + 40 °С-ге дейін

Қуаттау уақыты төменде www.stihl.com/charging-times көрсетілген.

18.3 Дыбыс деңгейі және діріл көрсеткіші

К мәні дыбыс қысымның деңгейі үшін 2 дБ(А) құрайды. К мәні дыбыс қуаттылығының деңгейі үшін 2 дБ(А) құрайды. К мәні діріл көрсеткішіне қатысты 2 м/сек² құрайды.

STIHL компаниясы есту мүшелерін қорғайтын құралдарды кияуді ұсынады.

- L_{pA} дыбыс қысымының деңгейі EN 50636-2-100 талаптарына сәйкес өлшенеді: 76 дБ(А).
- L_{WA} дыбыс қуатының деңгейі EN 50636-2-100 талаптарына сәйкес өлшенеді: 87 дБ(А).
- A_{hv} діріл көрсеткіші EN 50636-2-100 талаптарына сәйкес есептеледі, Жетектің сабы: 3,2 м/с².

Дірілдің көрсетілген мәндері, нормаланған тексеріс рәсіміне сәйкес өлшенді және электр аспаптарын салыстыру үшін қолданыла алады. Дірілдің іс жүзінде туындайтын мәндері, қолдану түріне байланысты, көрсетілген мәндерден өзгеше бола алады. Дірілдің көрсетілген мәндері, діріл жүктемесіне бірінші баға беру үшін қолданыла алады. Іс жүзіндегі діріл жүктемесіне баға берген жөн. Бұл кезде, электр аспабы сәндірілген уақыт және электр аспабы қосылған, бірақ жүктемесіз жұмыс істеген уақыт та ескерілуі мүмкін.

Жұмыс берушінің директивасын орындау жөніндегі ақпарат, 2002/44/EG тербелісі төменде келтірілген www.stihl.com/vib көрсетілген.

18.4 REACH

REACH дегеніміз химикаттарды тіркеуге, бағалауға және жіберуге арналған ЕҚ қаулысы дегенді білдіреді.

REACH қаулысын орындауға арналған ақпарат төменде келтірілген www.stihl.com/reach көрсетілген.

18.5 Белгіленген қолданыс кезеңі

Толық белгіленген қызмет ету мерзімі 30 жылға дейінгі мерзімді құрайды.

Белгіленген қолданыс кезеңі уақытында, қолдану жөніндегі нұсқаулықтың талаптарына сәйкес тұрақты техникалық қызмет және күтім көрсетіледі.

19 Қосалқы бөлшек (жинақтаушы) және құрал-жабдықтар

19.1 Қосалқы бөлшек (жинақтаушы) және құрал-жабдықтар

STIHL® Бұл нышандар STIHL түпнұсқалы қосалқы бөлшектері мен STIHL түпнұсқалы құрал-жабдықтарын білдіреді.

STIHL компаниясы STIHL түпнұсқалы қосалқы бөлшектері мен STIHL түпнұсқалы құрал-жабдықтарын қолдануды ұсынады.

STIHL түпнұсқалы қосалқы бөлшектері және STIHL түпнұсқалы құрал-жабдықтары STIHL мамандандырылған дилері тарапынан жеткізіледі.

20 Кәдеге жарату

20.1 Ауа үрлегішті немесе қуаттағыш кабелін кәдеге жарату

Ауа үрлегіштің кіріктірілген аккумуляторы бар, оны бөлек кәдеге жарату керек.

- ▶ STIHL мамандандырылған дилерінің ауа үрлегішін кәдеге жарату керек.
STIHL мамандандырылған дилері кіріктірілген аккумуляторды ауа үрлегіштен бөлек кәдеге жаратады.
- ▶ Қуаттағыш кабелін, құрал-жабдықтарды және қаптаманы қолданыстағы заңнамаға сәйкес және қоршаған ауаға зиян келтірмей кәдеге жаратыңыз.

21 ЕО нормаларына сәйкестік сертификаты

21.1 Ауа үрлегіш STIHL BGA 45

ANDREAS STIHL AG & Co. KG
Badstraße 115
D-71336 Вайблинген
Германия

келесіні өзінің жауапкершілігіне алады

- Құрастырма: Аккумулятор ауа үрлегіші
- Зауыттық таңбасы: STIHL
- Сериясы: BGA 45
- Сериялық нөмірі: 4513

агрегат 2011/65/EU, 2006/42/EG, 2014/30/EU және 2000/14/EG директиваларының тиісті ережелерін орындау жөніндегі талаптарға сай келеді, сонымен қатар осы нұсқа өндірілген күні жарамды болған келесі нормаларға сай әзірленген және дайындалған: EN 55014-1, EN 55014-2, EN 60335-1 және EN 50636-2-100.

Өлшенген және кепілдік берілген дыбыс қуатының деңгейін белгілеу шарасы, 2000/14/EG директивасының V қосымшасына сай жүзеге асырылды.

- Өлшенген дыбыс қуатының деңгейі: 86 дБ(А)
- Кепілдік берілген дыбыс қуатының деңгейі: 89 дБ(А)

Техникалық құжаттама ANDREAS STIHL AG & Co. KG бұйымды пайдалану рұқсатымен қорғалады.

Шығарылған жылы, өндіруші ел және машина нөмірі ауа үрлегіште көрсетілген.

Вайблинген, 01.03.2017

ANDREAS STIHL AG & Co. KG

Міндетін атқарушы

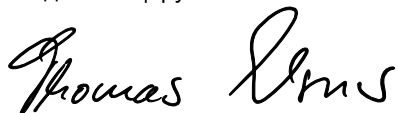

Thomas Elsner, Өнімдерді басқару және сервистік қызмет көрсету бөлімінің жетекшісі

21.2 Қуаттағыш кабель STIHL LK 45

Бұл қуаттағыш кабелі келесі дерективаларға сәйкес дайындалған және айналысқа енгізілген: 2014/35/EU, 2014/30/EU және 2011/65/EU.

Шығарылған жылы, өндіруші ел және машина нөмірі қуаттағыш кабельде көрсетілген.

ЕО стандарттарына сәйкестігі туралы толық декларацияны ANDREAS STIHL AG & Co. KG, Badstraße 115, 71336 Вайблинген, Германия фирмасынан алуға болады.

21.3 Сәйкестік белгісі



Кеден одағының техникалық нормалары мен талаптарының сақталуын растайтын EAC сертификаттары және сәйкестік туралы өтініштер жөніндегі ақпарат, төменде келтірілген, www.stihl.ru/eac сондай-ақ STIHL компаниясының кез келген елдегі өкілдігінде қол жетімді,  22.



Украинаның техникалық нормативтері мен талаптары орындалды.

22 Мекенжайлар

22.1 STIHL штаб-пәтері

ANDREAS STIHL AG & Co. KG
Badstrasse 115
71336, Вайблинген
Германия

22.2 STIHL өншілес кәсіпорындары

РЕСЕЙ ФЕДЕРАЦИЯСЫ

«АНДРЕАС ШТИЛЬ МАРКЕТИНГ» ЖШҚ
Тамбовская к-сі, 12 үй, В лит., 52-кеңсе
192007, Санкт-Петербург қ-сы, Ресей
Шұғыл желі: +7 800 4444 180
Эл. пошта: info@stihl.ru

УКРАИНА

«Андреас Штіль» ЖШҚ
Антонов к-сі 10, Чайки ауылы
08135, Киев обл., Украина
Телефон: +38 044 393-35-30
Факс: +380 044 393-35-70
Шұғыл желі: +38 0800 501 930
Эл. пошта: info@stihl.ua

22.3 STIHL өкілдіктері

БЕЛАРУСЬ

Өкілдік
ANDREAS STIHL AG & Co. KG
К. Цеткин к-сі, 51-11а
220004, Минск қ-сы, Беларусь
Шұғыл желі: +375 17 200 23 76

ҚАЗАҚСТАН

Өкілдік
ANDREAS STIHL AG & Co. KG
Шағабутдинов к-сі, 125А үй, 2-кеңсе
050026, Алматы қ-сы, Қазақстан
Шұғыл желі: +7 727 225 55 17

22.4 STIHL импорттаушылары

РЕСЕЙ ФЕДЕРАЦИЯСЫ

«ШТИЛЬ ЗЮДВЕСТ» ЖШҚ
«Солнечная» АФ№2 аумақтық бөлімі, 7/2 үй
350000, Краснодар қ-сы, Ресей

«ЭТАЛОН» ЖШҚ
В.А. 5-ші желісі, 32 үй, Б лит.
199004, Санкт-Петербург қ-сы, Ресей

«ПРОГРЕСС» ЖШҚ
Маленковская к-сі, 32 үй, 2 ғим.
107113, Мәскеу қ-сы, Ресей

«АРНАУ» ЖШҚ
Космонавт Леонов к-сі, 64 А үй, V ауылы
236023, Калининград қ-сы, Ресей

«ИНКОР» ЖШҚ
Павел Корчагин к-сі, 1Б үй
610030, Киров қ-сы, Ресей

«УРАЛТЕХНО» ЖШҚ
Карьерная к-сі, 2 үй, 202-кеңсе
620030, Екатеринбург қ-сы, Ресей

«ТЕХНОТОРГ» ЖШҚ
Парашютная к-сі, 15 үй
660121, Красноярск қ-сы, Ресей

«ЛЕСОТЕХНИКА» ЖШҚ
Чапаев к-сі, 1 үй, 39-кеңсе
664540, Хомутово ауылы, Ресей

УКРАИНА

«Андреас Штіль» ЖШҚ
Антонов к-сі, 10 үй, Чайки ауылы
08135, Киев обл., Украина

БЕЛАРУСЬ

«ПИЛАКОС» ЖШҚ
Тимирязев к-сі, 121/4 үй, 6-кеңсе
220020, Минск қ-сы, Беларусь

«Беллесэкспорт» біртұтас кәсіпорыны
Скрыганов к-сі, 6 үй, 403-кеңсе

220073, Минск қ-сы, Беларусь

ҚАЗАҚСТАН

«ВОРОНИНА Д.И.» ЖК
Райымбек даңғ., 312 үй
050005, Алматы қ-сы, Қазақстан

ҚЫРҒЫЗСТАН

«Муза» ЖШҚ
Киевская к-сі, 107 үй
720001, Бишкек қ-сы, Қырғызстан

АРМЕНИЯ

«ЮНИТУЛЗ» ЖШҚ
Г. Парпеци к-сі, 22 үй
0002, Ереван қ-сы, Армения

0458-719-9721-B

INT3



www.stihl.com



0458-719-9721-B